

МІНІСТЕРСТВО ОСВІТИ І НАУКИ УКРАЇНИ
Національний авіаційний університет

О.В. Калініченко

ПРАКТИКУМ
З
КОМПОЗИЦІЇ

Частина I

4-те видання, стереотипне

слухача підготовчих курсів

Прізвище _____

Ім'я _____

По батькові _____

Група _____

Місто _____

Навчальний рік _____

Київ
Видавництво Національного авіаційного університету
«НАУ-друк»
2010

УДК 7. 012 (076. 5)
ББК Щ 100. 22. 50
К 172

Рецензенти:

М.І. Яковлєв, дійсний член Академії мистецтв України, доктор технічних наук, професор, ректор Київського державного інституту декоративно-прикладного мистецтва і дизайну ім. М.Бойчука;

Н.В. Очеретяна, молодший науковий співробітник лабораторії естетичного виховання Інституту проблем виховання АПН України, старший викладач кафедри образотворчого мистецтва Київського міського педагогічного університету ім. Б.Д.Грінченка;

Г.І. Муха, вчитель-методист, вчитель образотворчого мистецтва вищої категорії спеціалізованої школи № 317 м. Києва

Затверджено методично-редакційною радою Національного авіаційного університету (протокол № 2/10 від 18.03.2010 р.).

Калініченко О.В.

К 172 Практикум з композиції : посібник. Ч. I. / О.В. Калініченко. – 4-те вид. стер. – К. : Вид-во Нац. авіац. ун-ту «НАУ-друк», 2010. – 104 с.

Пропонований посібник передбачає практичне засвоєння теоретичних засад композиції: її основних законів, правил, прийомів, засобів і властивостей та застосування набутих знань для створення художнього образу й виразної композиції. У частині I практикуму подано завдання різної складності з організації композиції на площині та використання зображальних можливостей засобів композиції: точки, лінії, штриха, плями, фактури у передачі простору, руху та форми предметів.

Для слухачів підготовчих курсів Інституту доуніверситетської підготовки НАУ, які навчаються за напрямками «Архітектура» і «Мистецтво», та інших вищих навчальних закладів, що готують фахівців з архітектури, дизайну, декоративно-прикладного та образотворчого мистецтва, а також для старшокласників, абітурієнтів ВНЗ художнього профілю та всіх зацікавлених в оволодінні знаннями та уміннями з композиції.

УДК 7. 012 (076. 5)
ББК Щ 100. 22. 50

Список ілюстрацій

- Тема 1. Бокотей А. Гутне скло; Кравченко О. Книжкова ілюстрація; Звіринський К. Бляха; арх. макет, колектив авторів.
- Тема 2. Вернер Клемке. Книжкова ілюстрація; Хокусай К. Тварини.
- Тема 3. Іваненко О. Десна; Дірк Гальс. Концерт; Кравченко О. Книжкова ілюстрація; Казаков Г. Свіжий вітер над Дніпром; Борисов-Мусатов В. Осінній мотив.
- Тема 4. Теодор Руссо. Дуби; Теодор Руссо. Сонце, що заходить; Казаков Г. Оболонь; Казаков Г. Московський міст; Кравченко О. Книжкові ілюстрації.
- Тема 5. Ноаковський С. Архітектурний рисунок; Піменов Ю. Начерк.
- Тема 7. Серов В. Ворона; Едгар Дега. Танцівниця, яка поправляє тупфлю; Альберт Марке. Начерк.
- Тема 8. Віктор Вазарелі. Композиції, фрагменти композицій.
- Тема 9. Віктор Вазарелі. Таутіг; Фрагмент молдавського килиму, ткацтво; Перевальський В. Книжкова ілюстрація; Глущенко Л. Декоративна композиція, різьблення.
- Тема 11. Перевальський В. Книжкові ілюстрації.
- Тема 13. Фра Бартоломео. Воскресший Христос із святими; Андре дель Сарто. Голова Іоанна Хрестителя; Рафаель Санті. Етюд жінки біля вікна; Ге М. Начерк для картини «Розп'яття».
- Тема 15. Кравченко О. Книжкові ілюстрації; Фаворський В. Книжкова ілюстрація.
- Тема 16. Нарбут Г. Книжкові ілюстрації.
- Тема 17. Фаворський В. Книжкова ілюстрація; Марчук І. Запах весни; Марчук І. Краплі ранкової роси; Фаворський В. Книжкова ілюстрація.

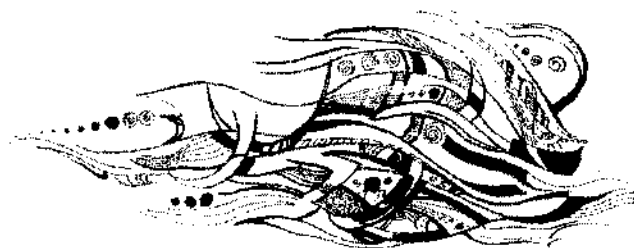

У практикумі наведено роботи слухачів підготовчих курсів Інституту доуніверситетської підготовки Національного авіаційного університету, які навчалися за напрямками «Архітектура» і «Мистецтво»:

Бруєнко Олени, Гресь Аліни, Гущиної Ольги, Докієнко Вікторії, Зуляк Вікторії, Ігнатюк Маргарити, Кісліченко Марини, Ковбаси Марини, Кравченко Яни, Кулешової Олександри, Кутафіної Ольги, Мазур Катерини, Мілютіної Тетяни, Михайлової Дар'ї, Невеселої Олени, Нужної Анни, Омельченко Ірини, Паламарчук Ірини, Рябець Дар'ї, Семененко Вікторії, Станіславської Іванни, Філатової Тетяни, Чумак Анастасії, Шидловської Наталії.

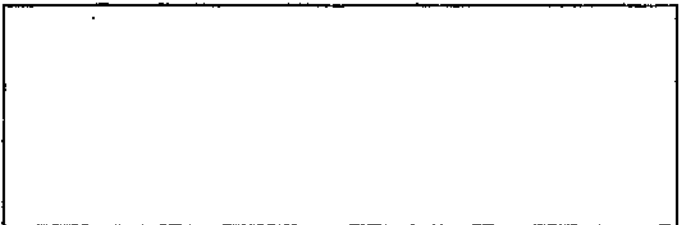

Діагностичні завдання

№	Зміст завдання	Передача стану спокою	Передача стану руху
1	Розмістіть точку так, щоб вона знаходилася у стані: - спокою; - руху		
2	Розмістіть 2 плями різного розміру та конфігурації так, щоб вони знаходилися у стані: - спокою; - руху		
3	Розмістіть 3 прямі лінії різної товщини так, щоб вони знаходилися у стані: - спокою; - руху		
4	Створіть композицію з прямих, хвилястих, ламаних ліній, в якій передано стан: - спокою; - руху		
5	Створіть композицію з точок, ліній і плям різної тональної насиченості, що передають стан: - спокою; - руху		
6	Створіть симетричну композицію з трикутників		
7	Створіть асиметричну композицію з квадратів		

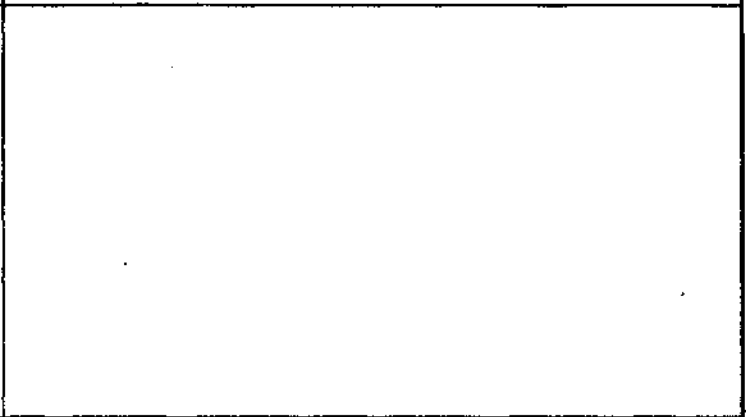
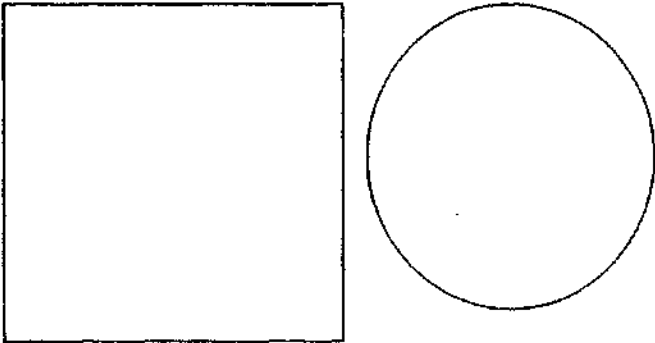
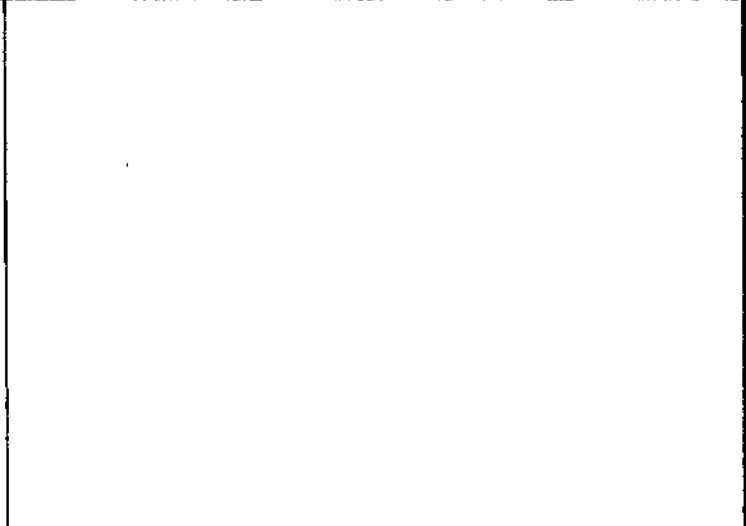
8	Створіть ритмічну композицію з 3 геометричних фігур, розміщену у смужці	
9	Створіть ритмічну композицію за природними мотивами, розміщену у смужці	
10	Створіть ритмічну композицію у сітці	
11	Створіть ритмічну замкнену композицію: - за геометричними мотивами в квадраті; - за природними мотивами в крузі	
12	Створіть безпредметну композицію з виявленням певного емоційного стану (радості, суму, гніву, врівноваженості) та дати їй назву	

РОЗДІЛ I. Організація композиції

Тема 1. Визначення композиції Види композиції Основні закони композиції

Контрольні питання

1. Дайте визначення поняття «Композиція»: _____

2. Перелічіть види композиції: а) _____ б) _____

в) _____ г) _____

3. Визначте види композиції у поданих ілюстраціях і підпишіть:

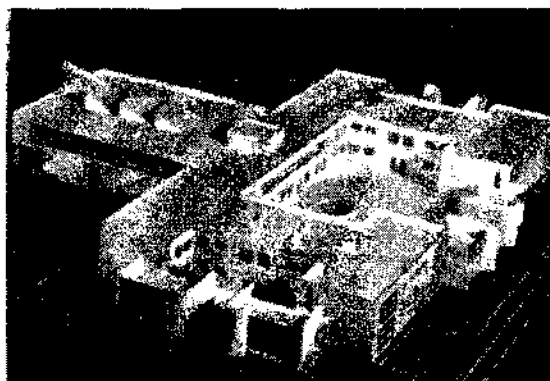
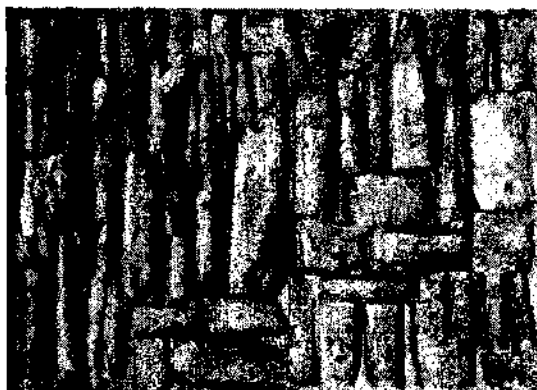

4. Назвіть ознаки законів композиції:

Закон єдності змісту і форми: _____

Закон цілісності: _____

Закон типізації: _____

Закон новизни: _____

Закон контрастності: _____

Закон підпорядкування всіх засобів композиції ідейному задуму: _____

1. Позначте композицію, елементи якої врівноважені та оптимально підбрані:

за розміром

за розміщенням

за тоном

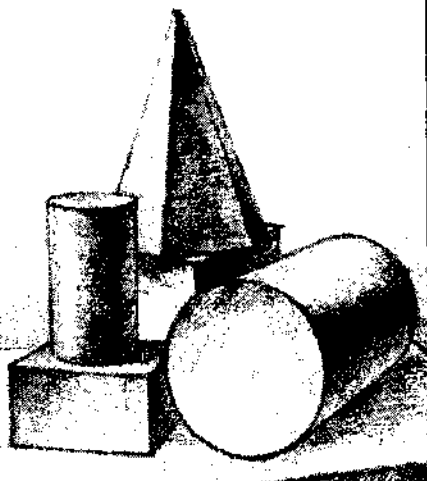
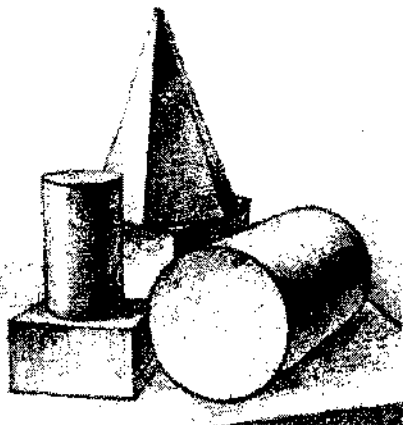
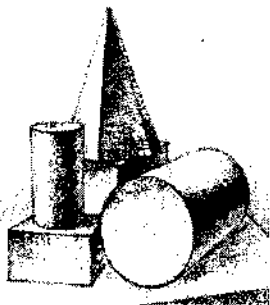

Тестові вправи

1. Створіть лінійні композиції: домалюйте до поданих геометричних фігур 2-3 фігури таким чином, щоб вони об'єднали композицію в одне ціле.

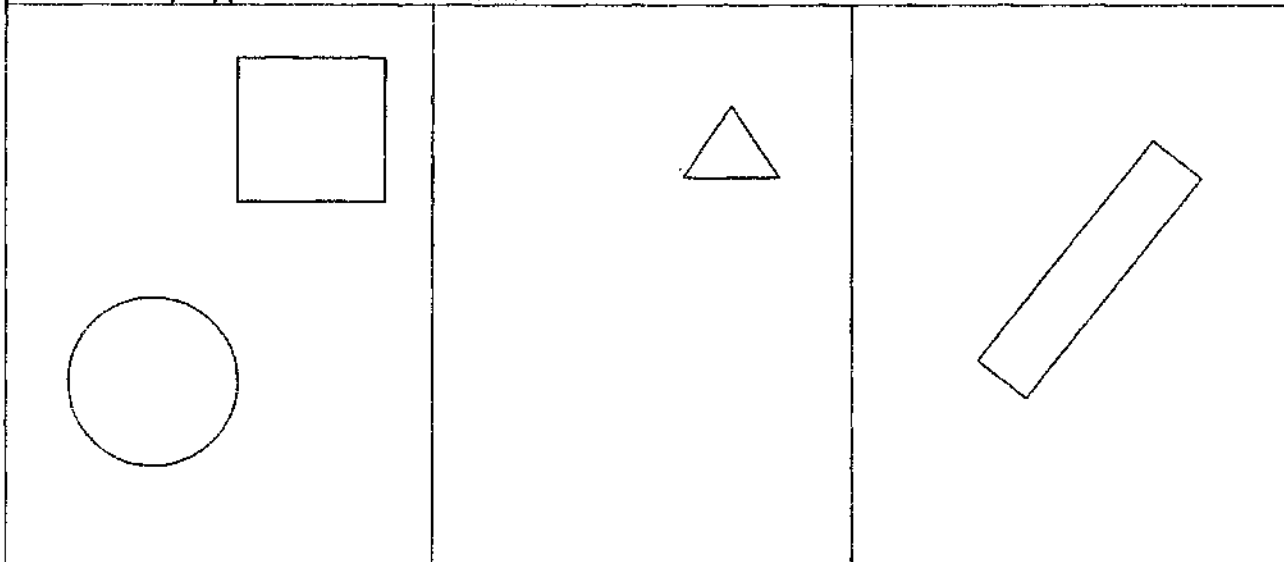

Практичне творче завдання

«Виконання композиційних замальовок, що ілюструють основні закони композиції»

Орієнтовні теми: Про себе, Квітка з характером, Кмітлива пташка, Джерело світла

Матеріали: графітні олівці, вугілля, фломастери; білий, тонований папір.

Техніка виконання: рисунок.

Практичні поради

1. Виявіть неподільність композиції, взаємну підпорядкованість її елементів.
2. Передайте враження руху.
3. Застосуйте контрасти величин.
4. Врахуйте контрасти тону.
5. Дайте образні назви композиціям.

Приклади виконання завдань



Пошукові ескізи

--	--	--

Творче завдання 1

Оберіть вертикальний чи горизонтальний формат залежно від задуму.

--

Назва композиції _____

Творче завдання 2

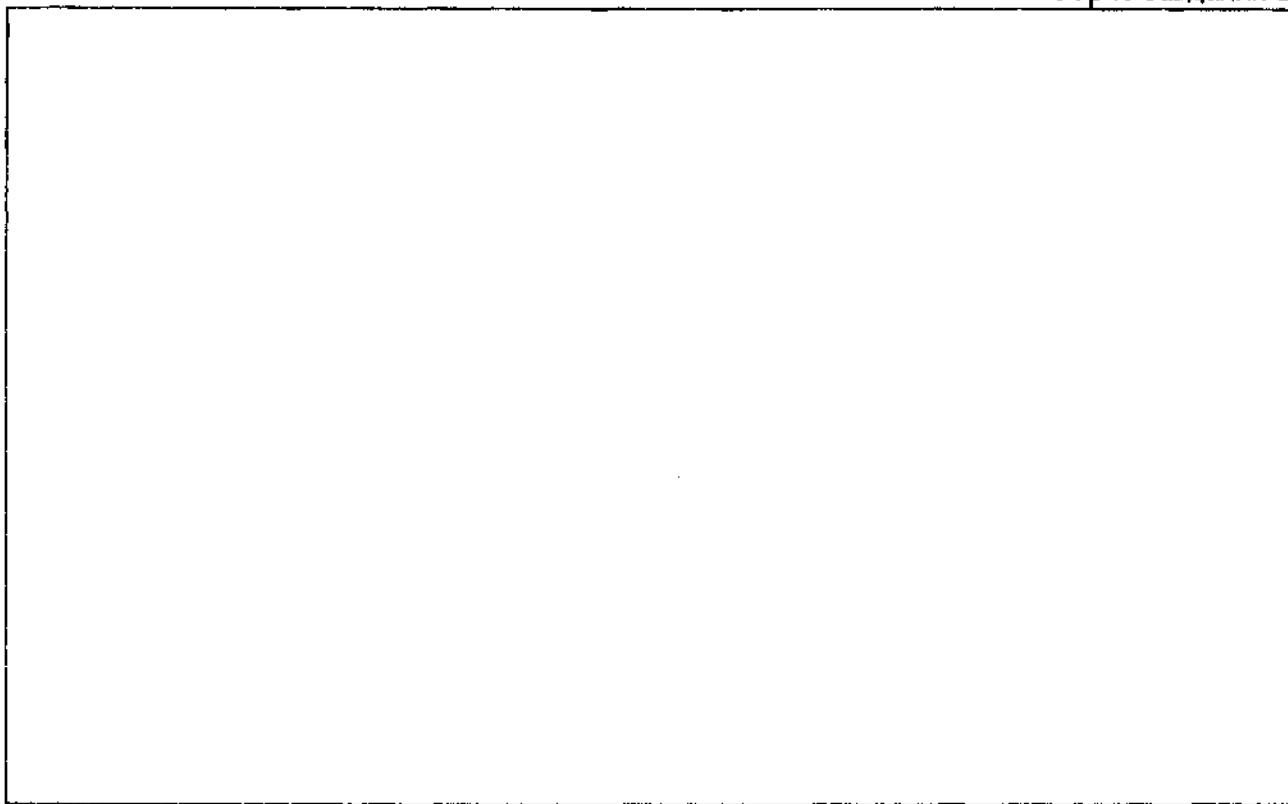

Назва композиції _____

Творче завдання 3

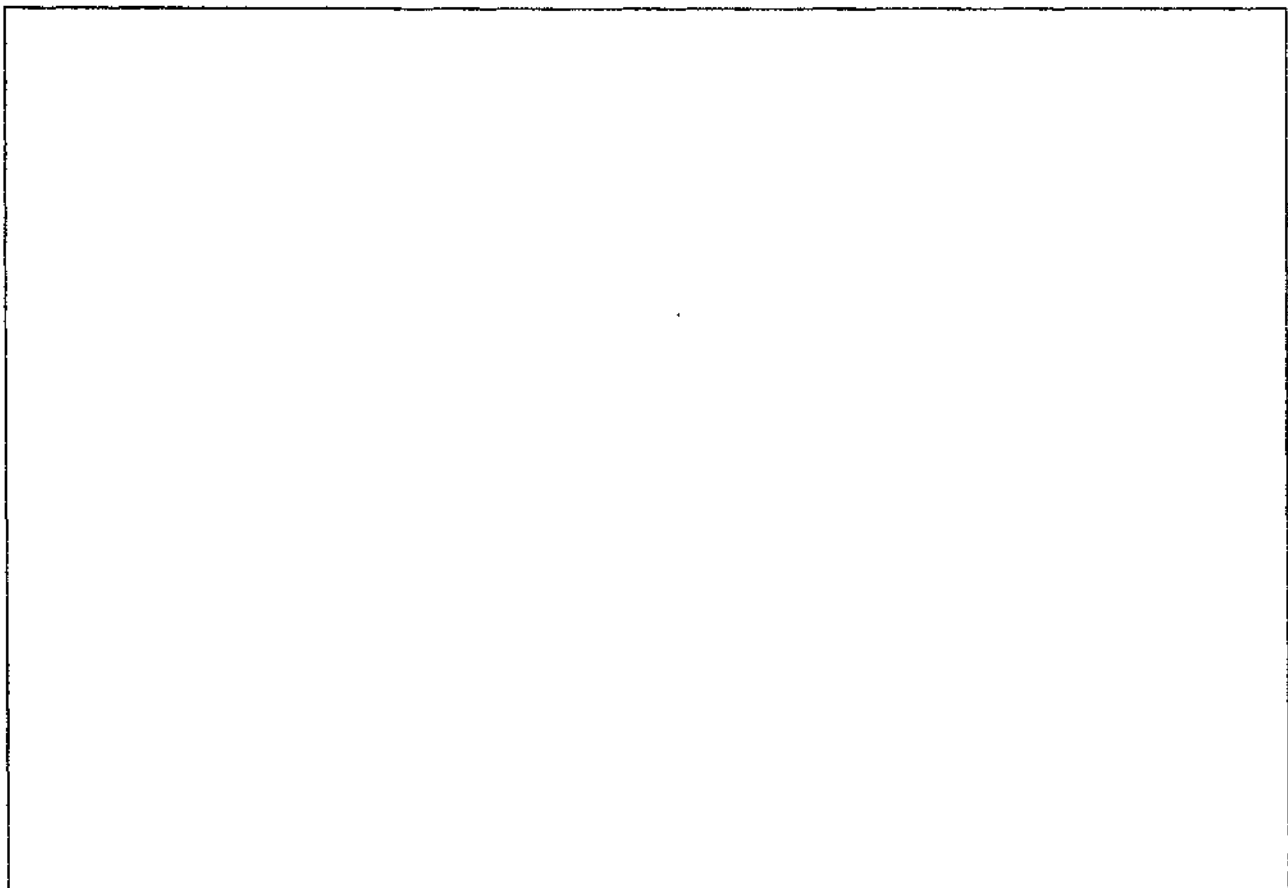

Назва композиції _____

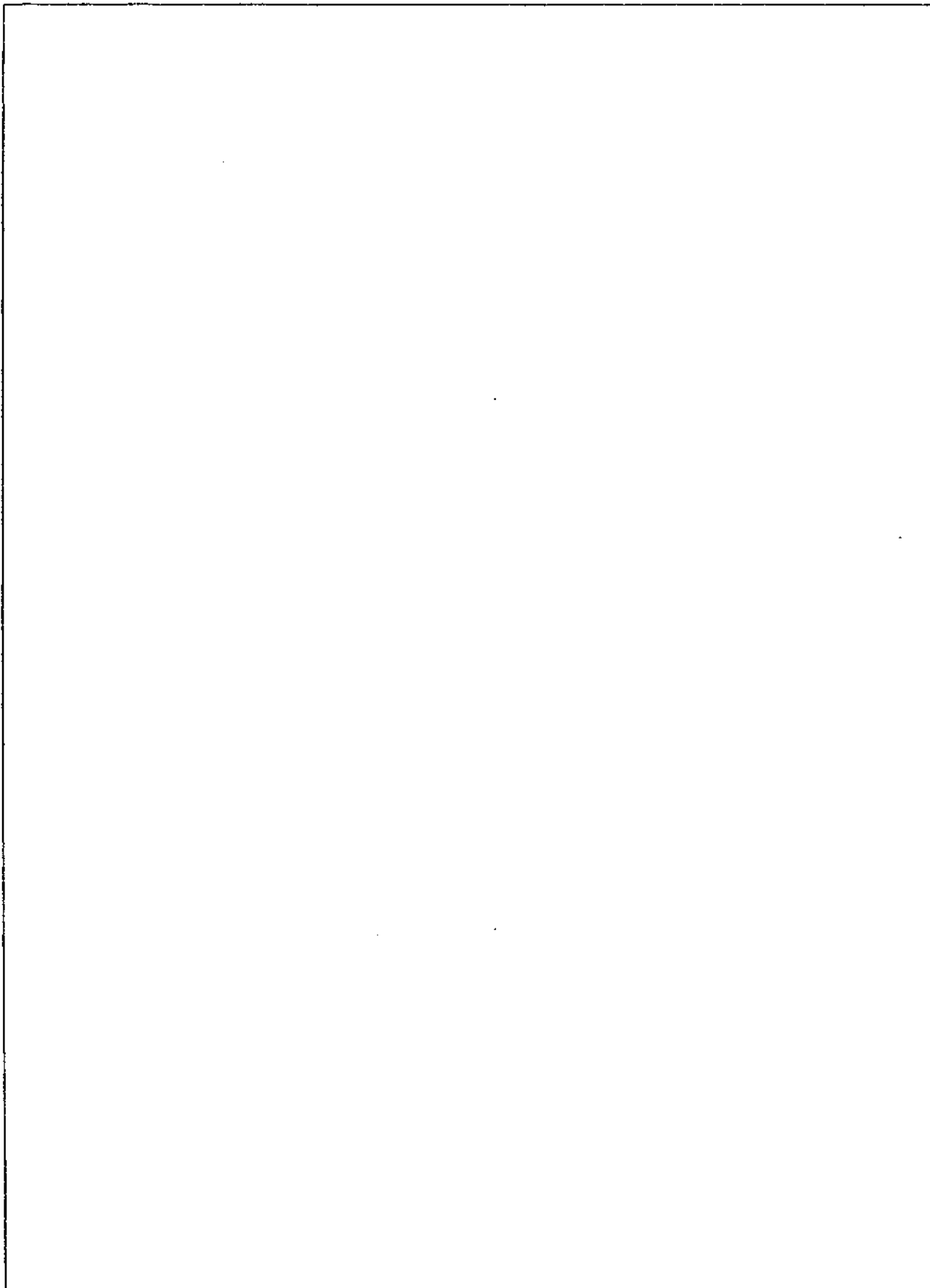

Назва композиції _____

Тема 2. Правила і прийоми композиції
Засоби створення художнього образу

Контрольні питання



1. Назвіть правила композиції: _____

2. Назвіть прийоми композиції: _____

3. Дайте визначення поняття «Художній образ»: _____
4. Назвіть засоби створення художнього образу: _____

Тестові вправи

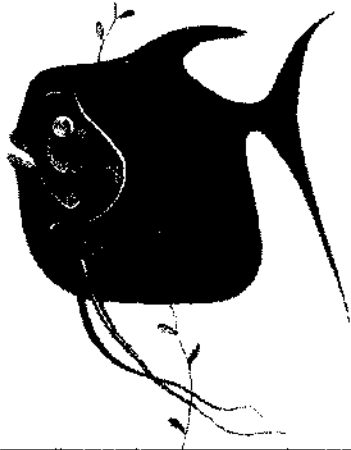
1. Розгляньте художні образи на ілюстраціях. Створіть образи природних форм на основі запропонованих ліній та геометричних фігур. Дайте назви композиціям.

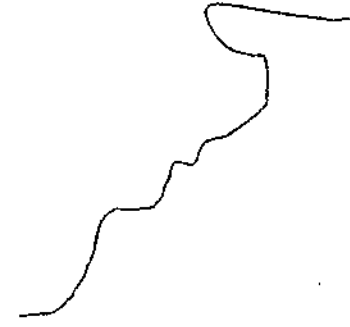
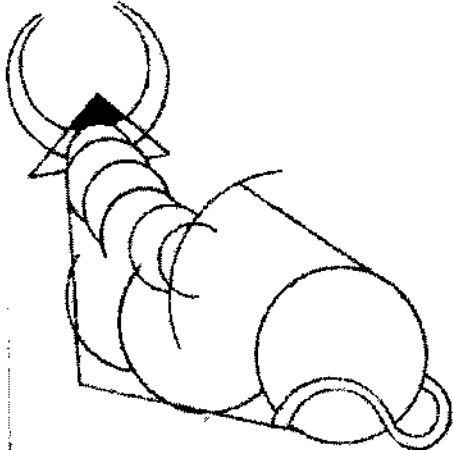
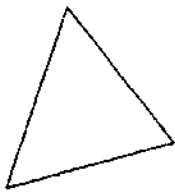
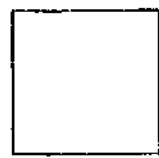

Практичне творче завдання 1 «Виконання вправ, що ілюструють правила і прийоми композиції»

Матеріали: графітні і кольорові олівці, фломастери, білий та кольоровий папір.

Техніка виконання: рисунок, аплікація.

Пропонуємо використати такі фігури

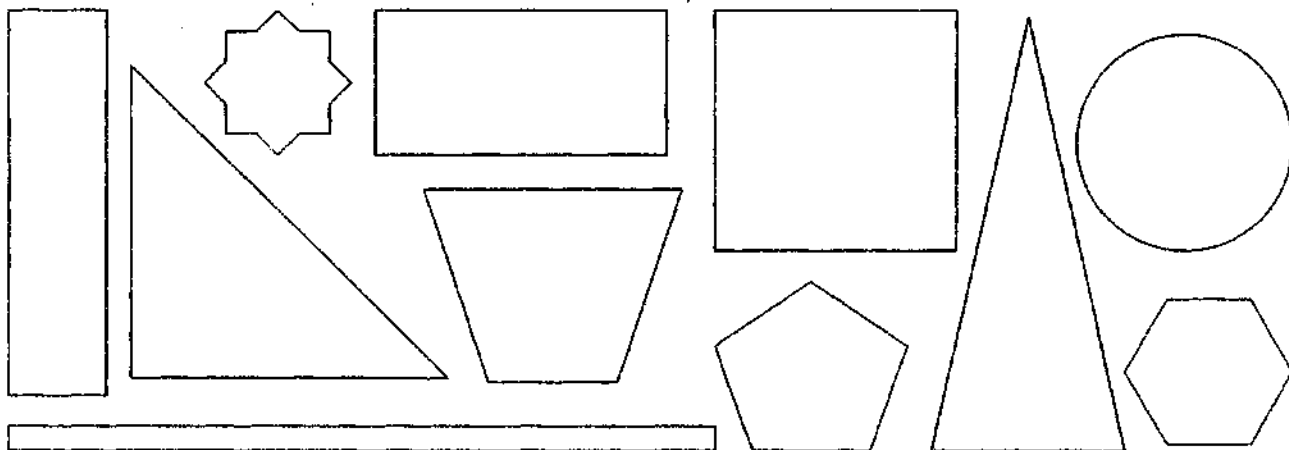

Практичні поради

1. Для виконання завдання оберіть формат, що найкраще відповідає задуму.
2. Намітьте загальні обриси композиції відповідно до обраного формату.
3. Розташуйте центр зображення вище геометричної середини картинної площини.
4. Доберіть гармонійні розмірні співвідношення елементів композиції.
5. Використайте запропоновані геометричні фігури в кількості від 3 до 7.
6. Величину фігур можна змінювати на власний розсуд, надавати їм різної тональної насиченості й кольору, розташовувати у різних поворотах.
7. Урівноважте фігури на площині, враховуючи візуальну взаємодію фігур і фону та активність сприйняття центральної частини.

Приклади виконання завдань

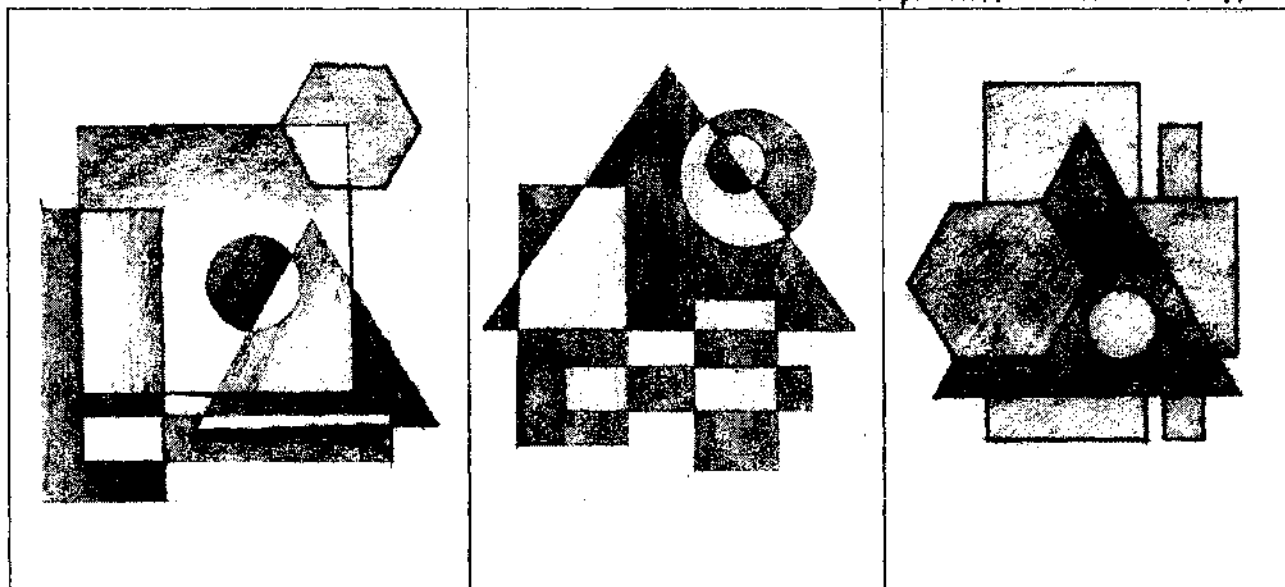

Пошукові ескізи

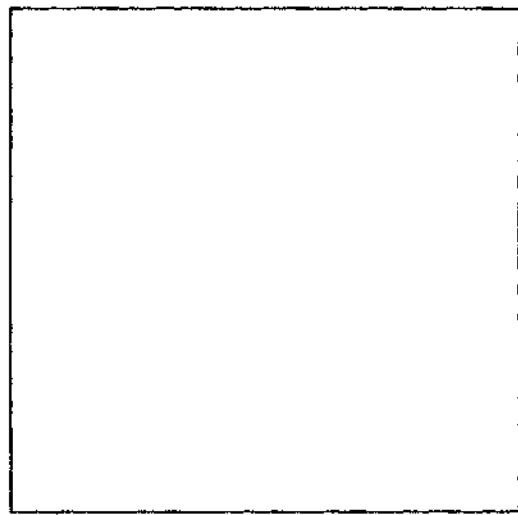
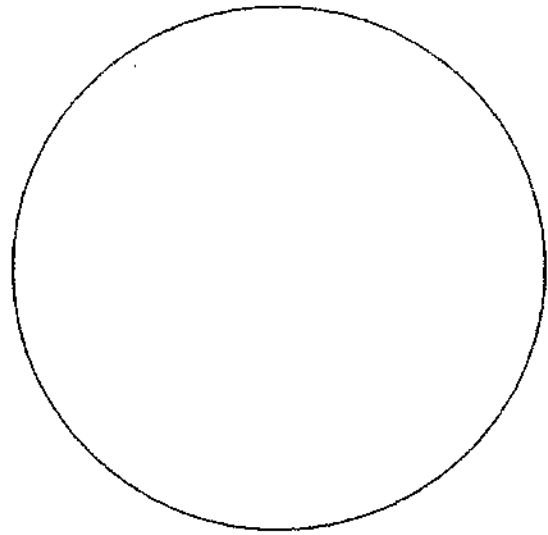
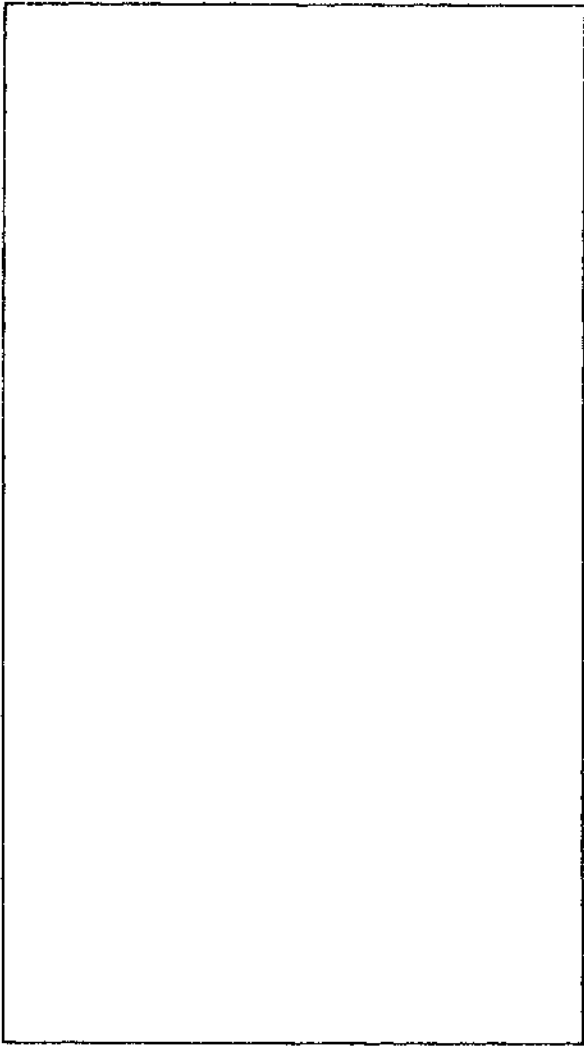

Творче завдання 1

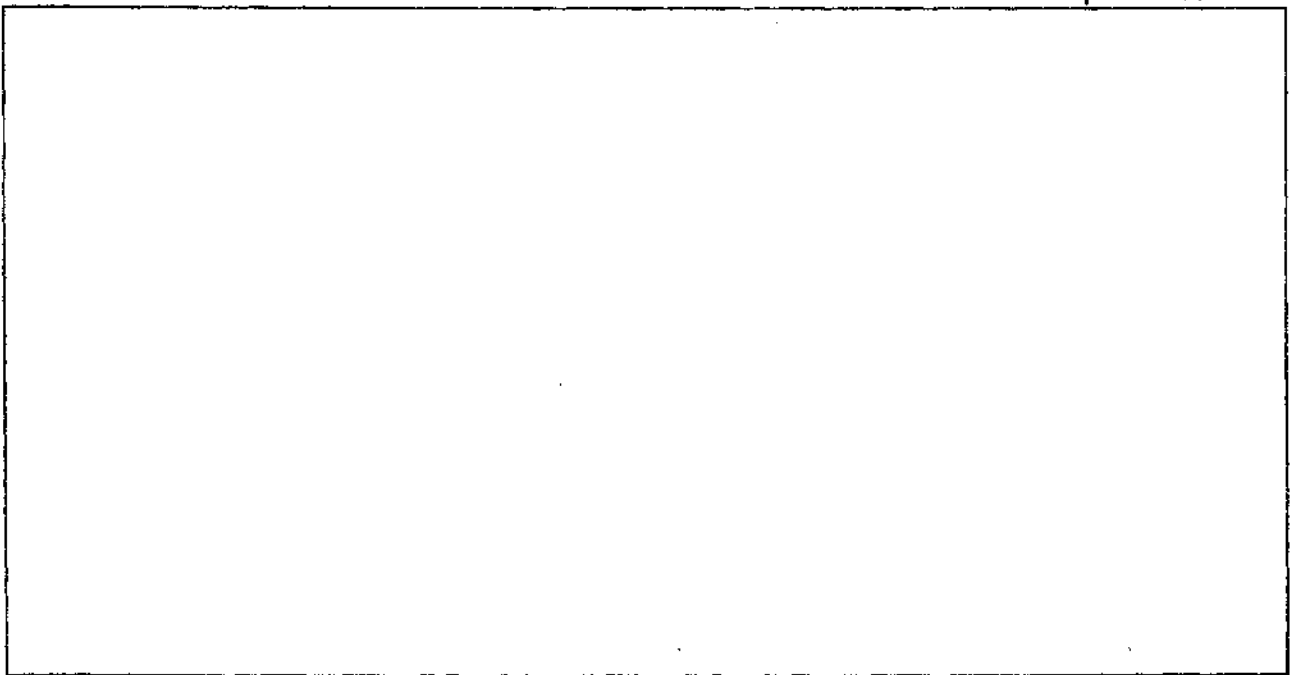

Творче завдання 2

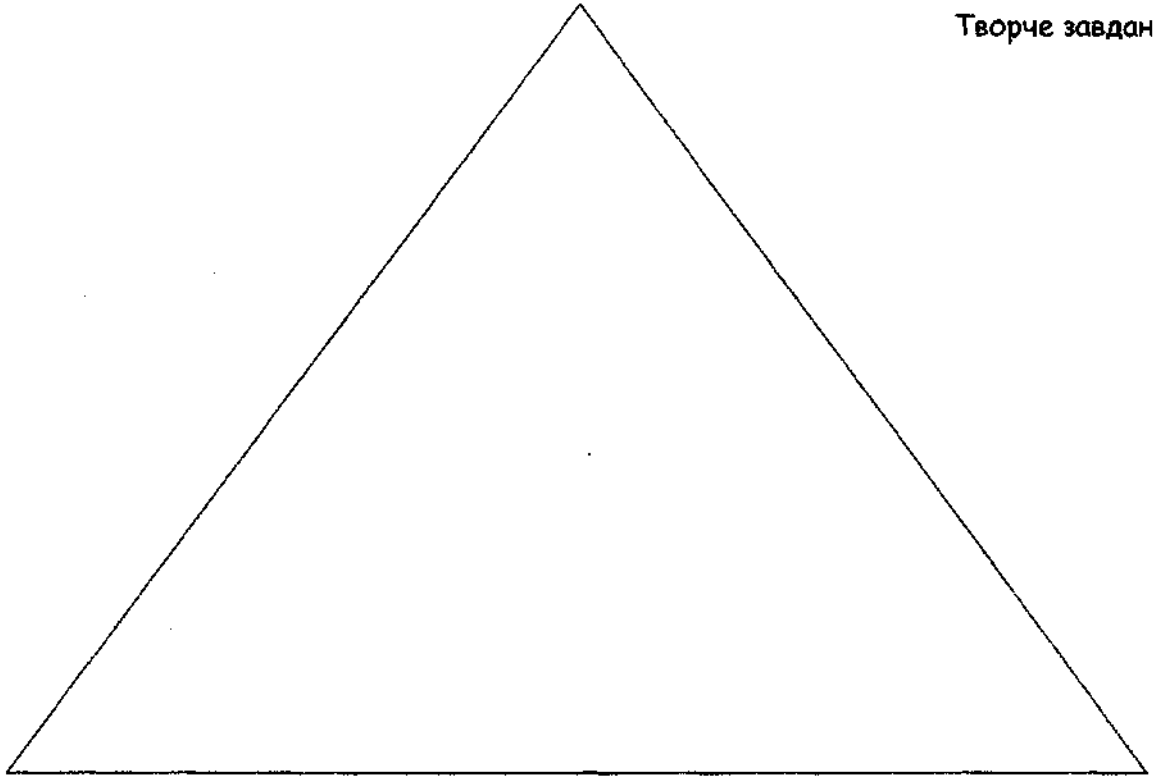

Творче завдання 3

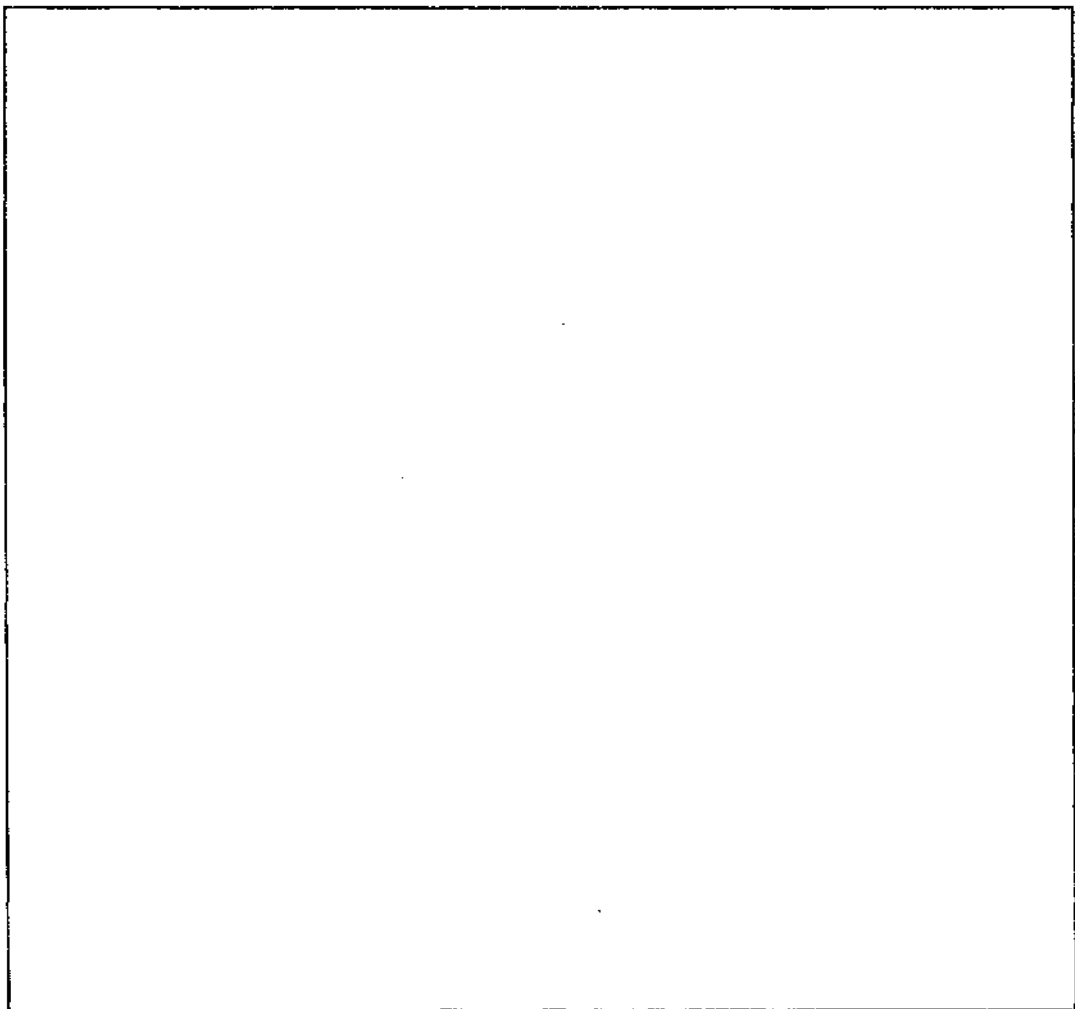

Практичне творче завдання 2

«Створення художнього образу в композиції»

Орієнтовні теми: образи стихій, природних явищ, тварин, рослин.

Матеріали, техніка виконання за вибором.

Практичні поради

Створіть композицію в обраному форматі та дайте їй назву.

Творче завдання 1

Назва композиції _____

Назва композиції _____

Тема 3. Формування цілісної композиції Відкрита і замкнена композиція

Контрольні питання

1. Вкажіть умови, необхідні для формування цілісної композиції:

2. Назвіть визначальні відмінності між відкритою і замкненою композиціями:

3. Позначте відкриту (в) і замкнену (з) композиції у поданих ілюстраціях:

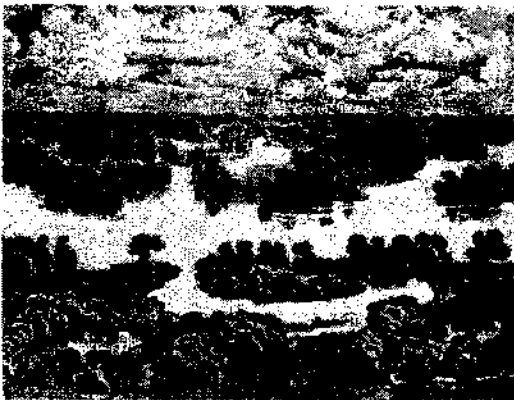

Тестові вправи

1. Проаналізуйте прийоми формування цілісної композиції у поданих ілюстраціях. Зобразіть до них композиційні схеми.



2. Виконайте графічну формалізацію даної композиції: лінійну та силуетну.



Тестові завдання

1. Домалюйте композиції так, щоб перша стала відкритою, а друга - замкненою. Поясніть, які композиційні правила і прийоми ви застосували.

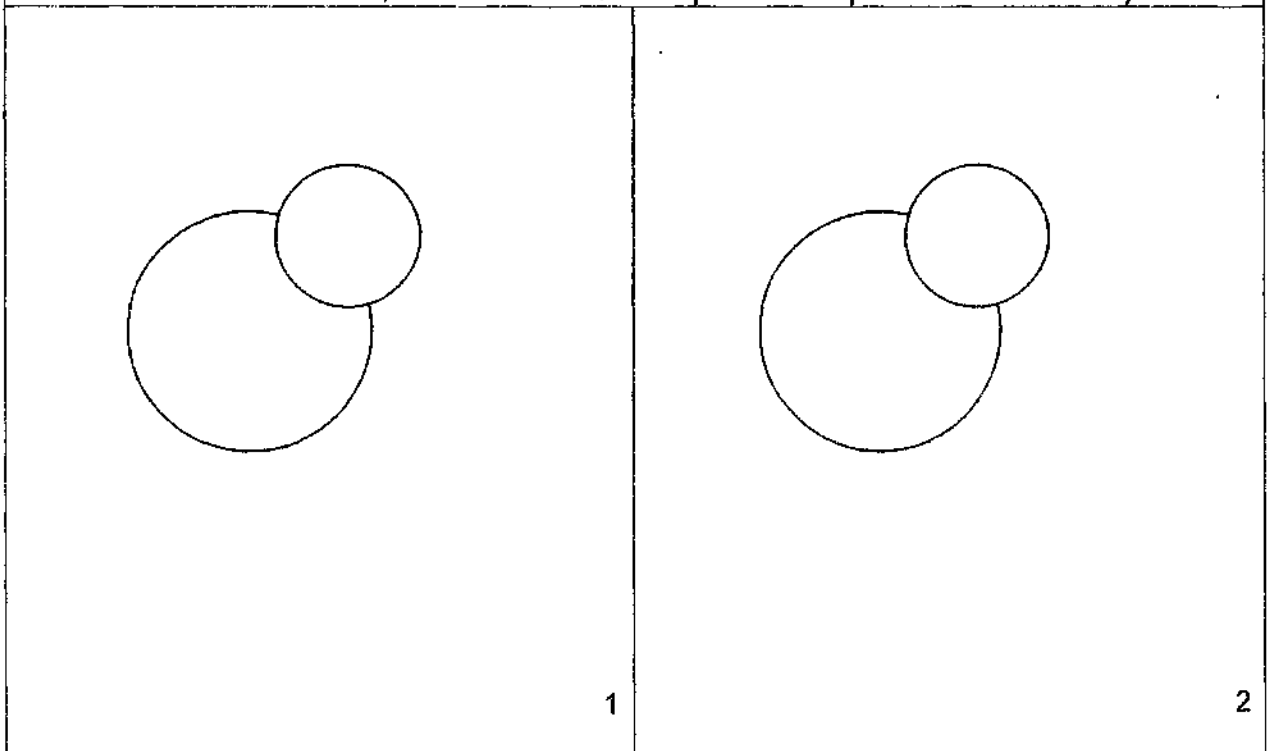

Практичне творче завдання 1

«Створення відкритої безпредметної композиції»

Орієнтовні теми: Плачуча верба, Різнотрав'я, Веселі мелодії, Караван думок.

Матеріали: туш, перо, пензель; фломастери різної товщини; вугіль, сангіна; білий та тонований папір.

Техніка виконання: рисунок.

Практичні поради

1. Організуйте цілісну образну композицію, спрямовану назовні, та дайте їй назву.
2. Доберіть матеріал, що допоможе найкраще передати задум.

Приклади виконання завдань

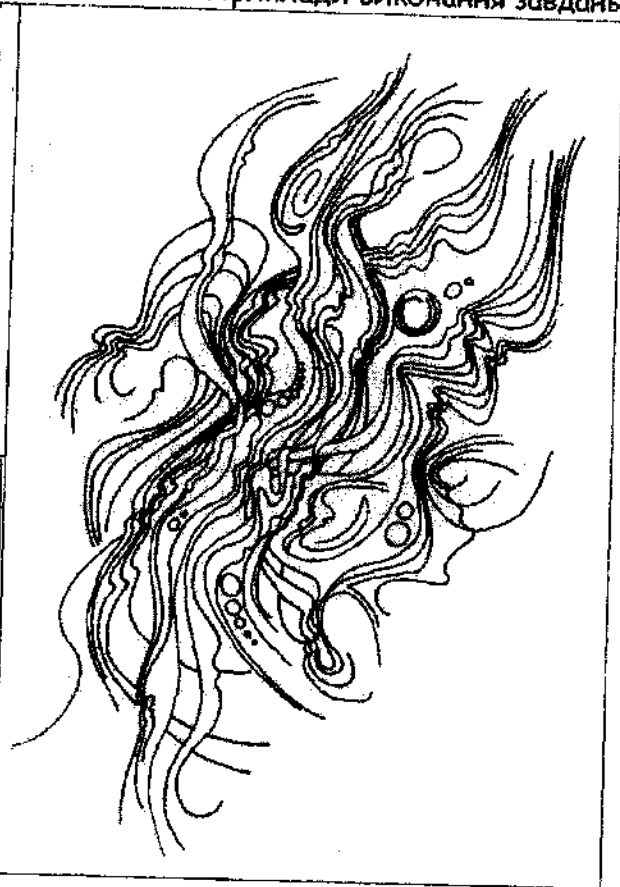
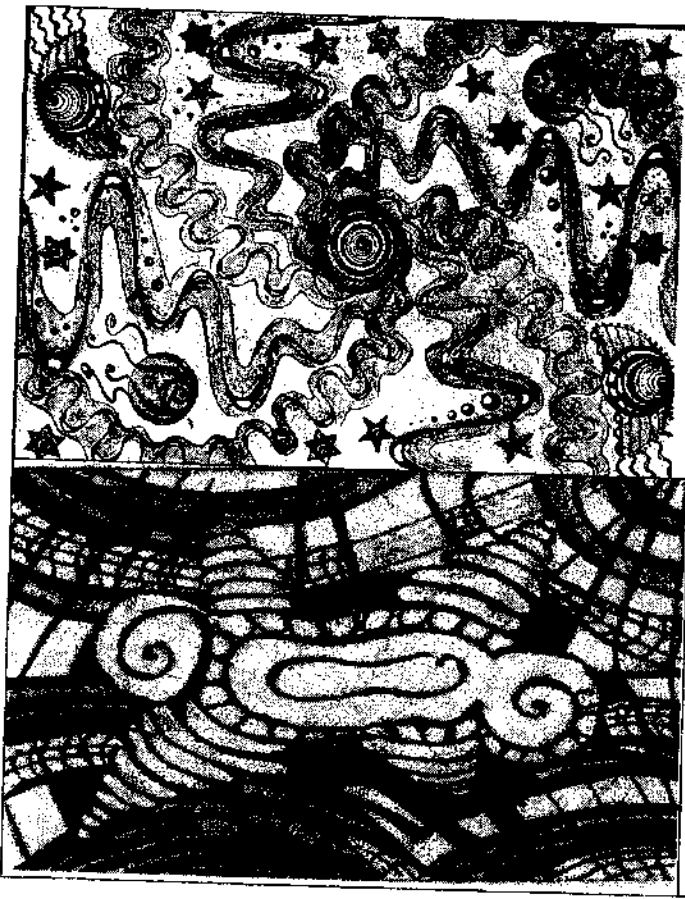

Пошукові ескізи

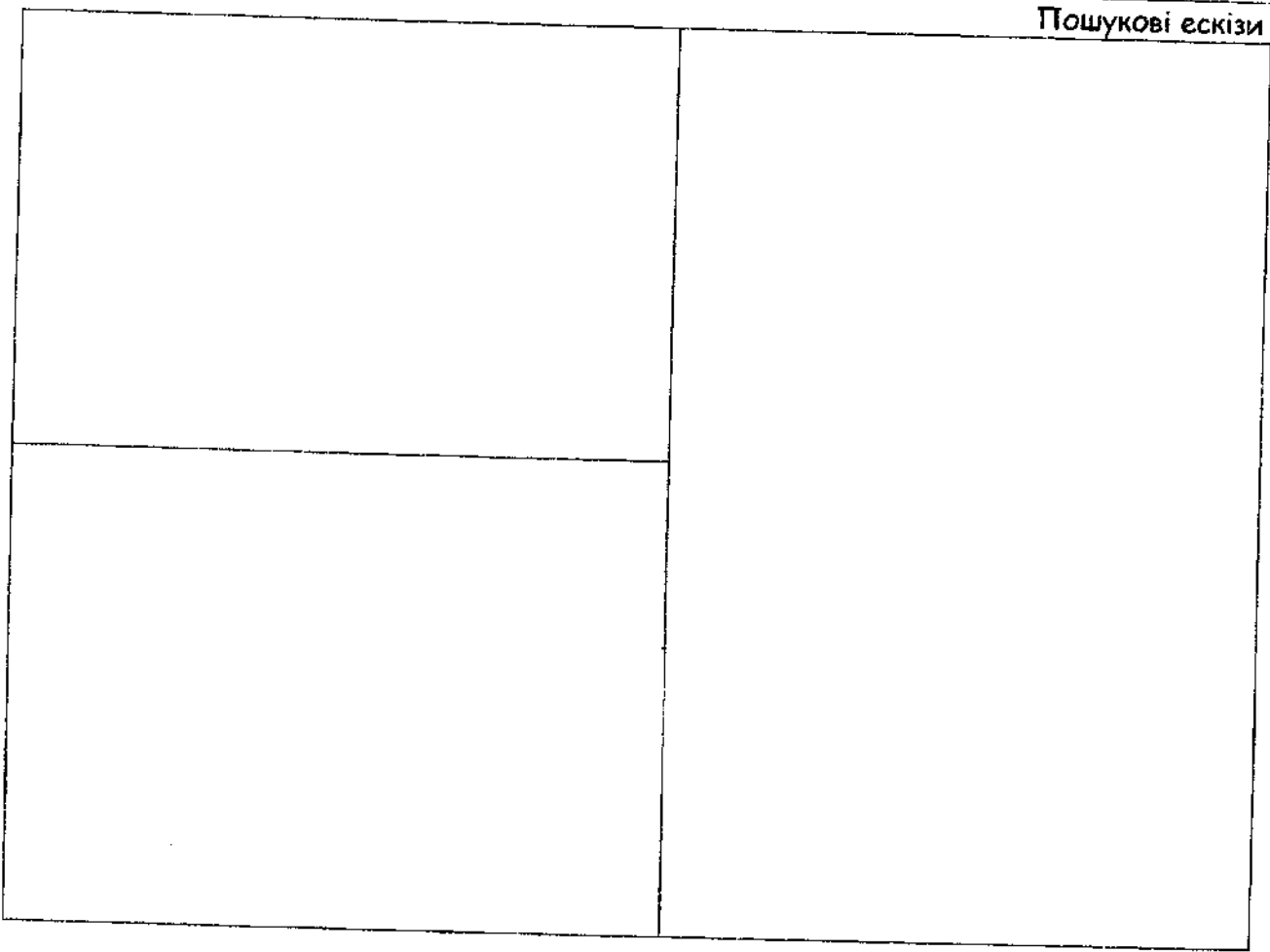

Оберіть формат композиції відповідно до задуму.

Назва композиції _____

Практичне творче завдання 2

«Виконання замкненої безпредметної композиції»

Орієнтовні теми: Спалах пам'яті, Народження зірки, Невимовна радість, Зустріч.

Матеріали: туш, перо, пензель; фломастери різної товщини; вугіль, сангіна; білий та тонований папір.

Техніка виконання: рисунок.

Практичні поради

1. Створіть цілісну образну композицію, спрямовану всередину та дайте їй назву.
2. Доберіть матеріал, що допоможе найкраще передати задум.

Приклади виконання завдань



Пошукові ескізи

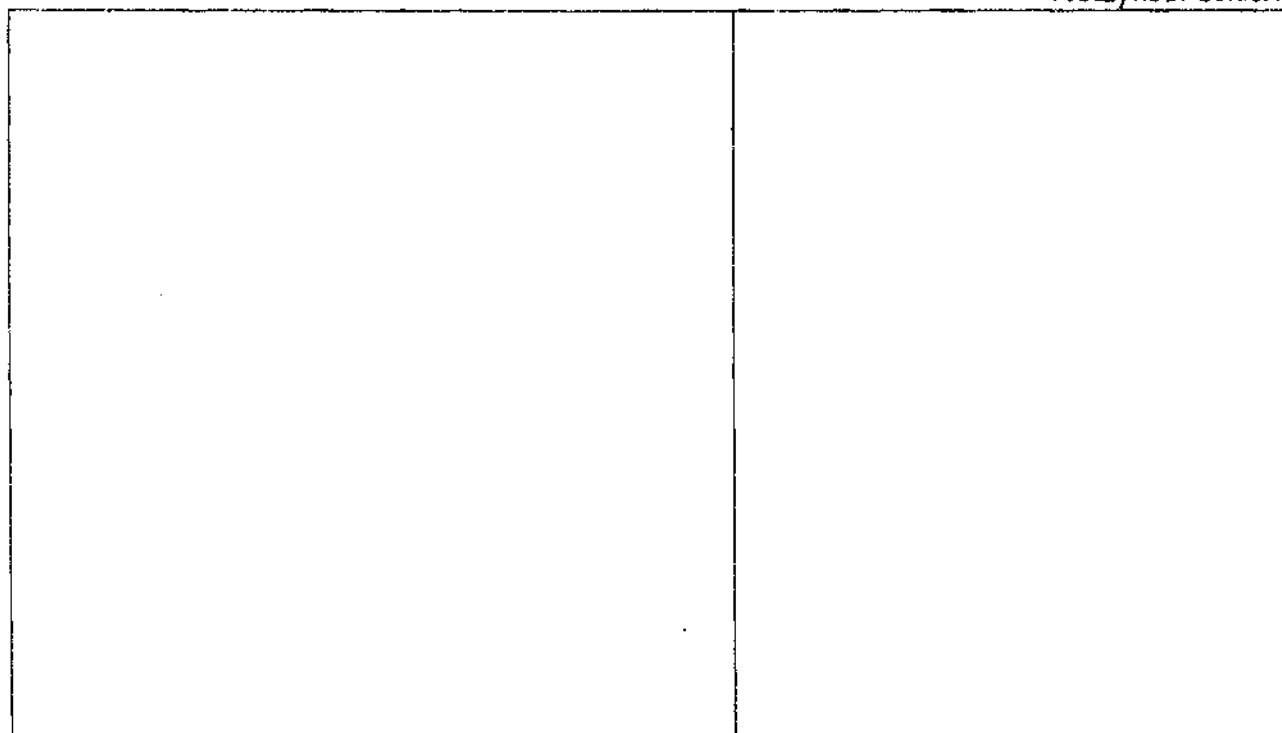

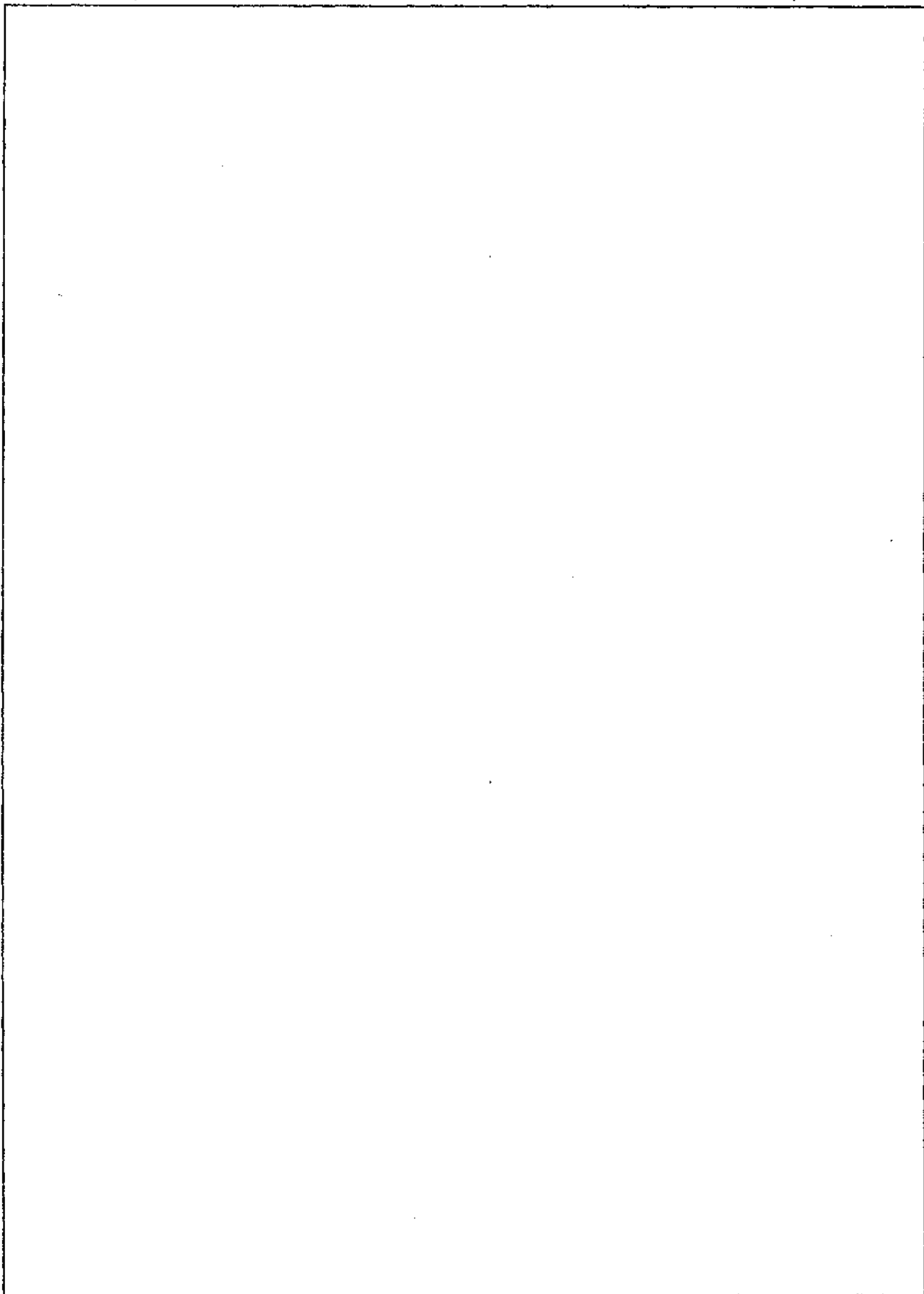

Назва композиції _____

Тема 4. Виділення композиційного центру Встановлення композиційної рівноваги

Контрольні питання

1. Назвіть способи виділення композиційного центру: _____

2. Порівняйте та вкажіть способи виділення центру композиції у пейзажах Т.Руссо: _____



3. Назвіть фактори, що впливають на встановлення композиційної рівноваги: _____

Тестові завдання

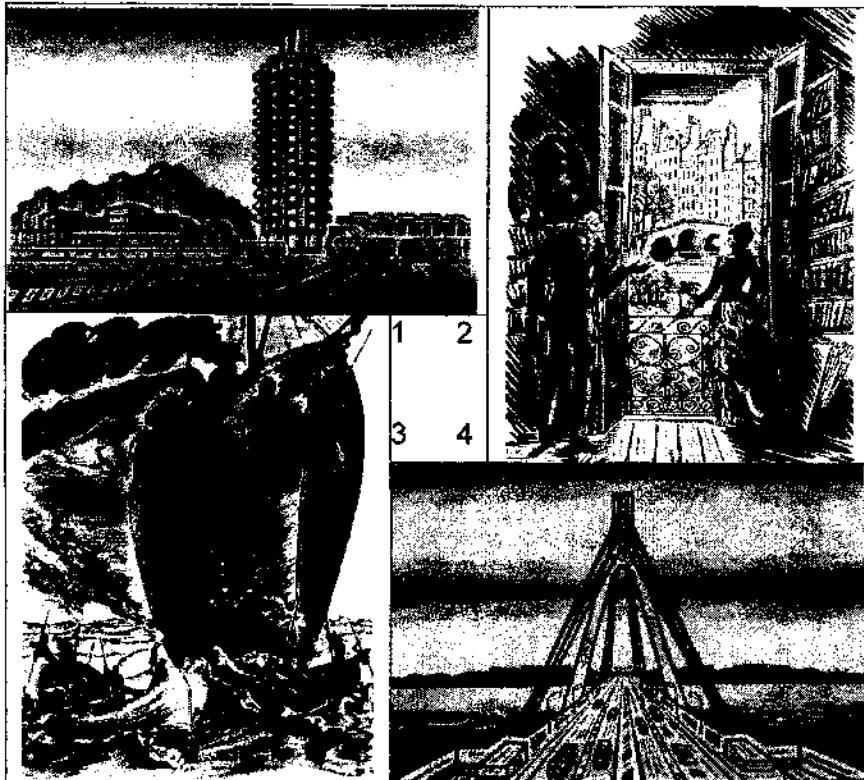

1. Визначте і вкажіть способи формування центру композиції в ілюстраціях.

1. _____

2. _____

3. _____

4. _____

Практичне творче завдання 1 «Створення врівноважених композицій»

Орієнтовні теми: Світло радості, Тінь печалі, Вітер надії, Відлуння спогадів.

Матеріали: туш, перо; графітні олівці, кольорові фломастери; білий, кольоровий та тонований папір; клей.

Техніка виконання: рисунок, аплікація.

Практичні поради

1. Створіть образні безпредметні композиції з геометричних фігур, плям різної конфігурації та ліній, які передають різні емоційні стани.
2. Врівноважте композицію, виділіть композиційний центр засобами, що найкраще зможуть передати ідейний задум.
3. Для виконання композицій використовуйте різноманітні матеріали і техніки.

Приклади виконання завдань

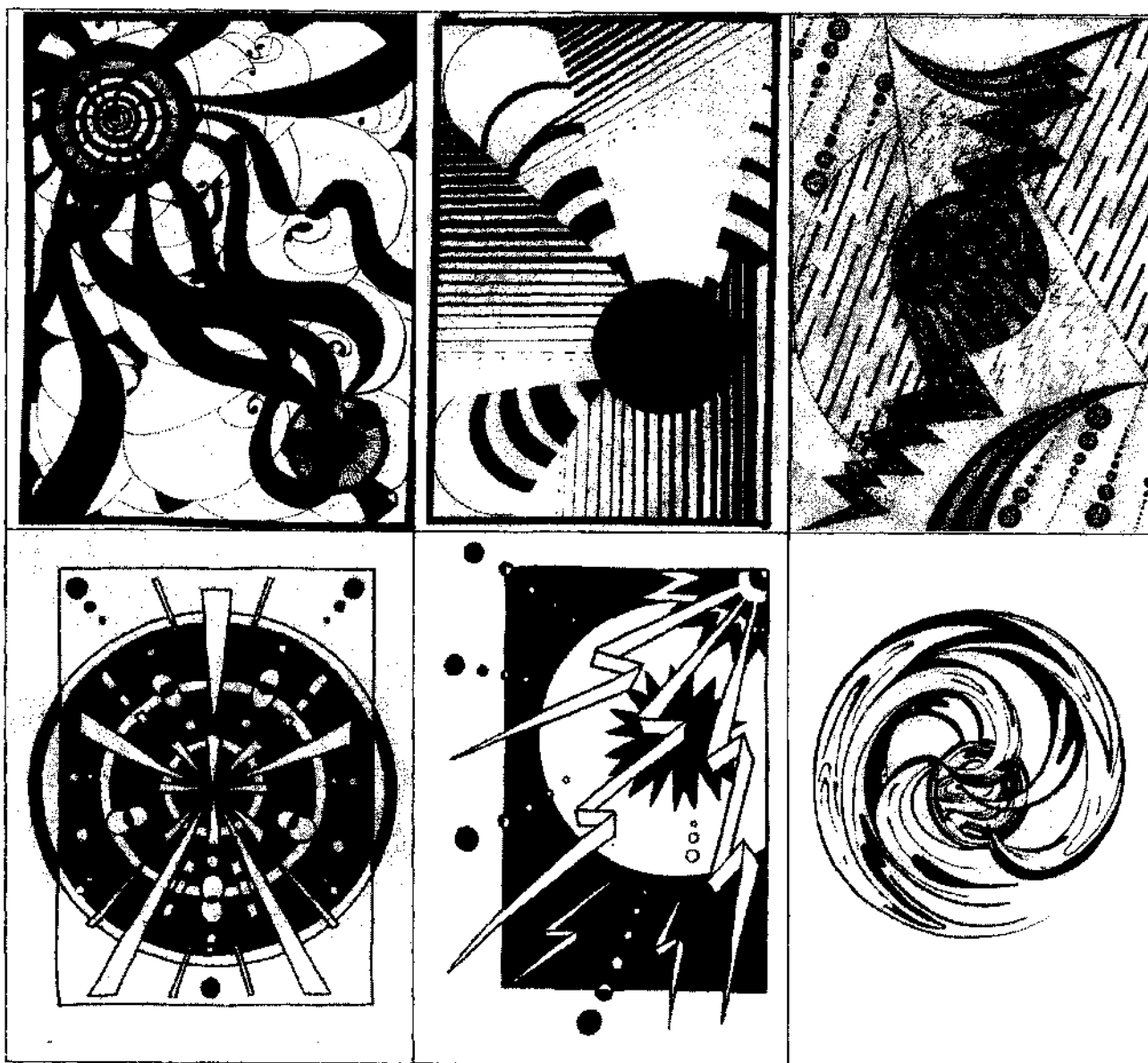

Пошукові ескізи

Творче завдання 1

--

Назва композиції _____

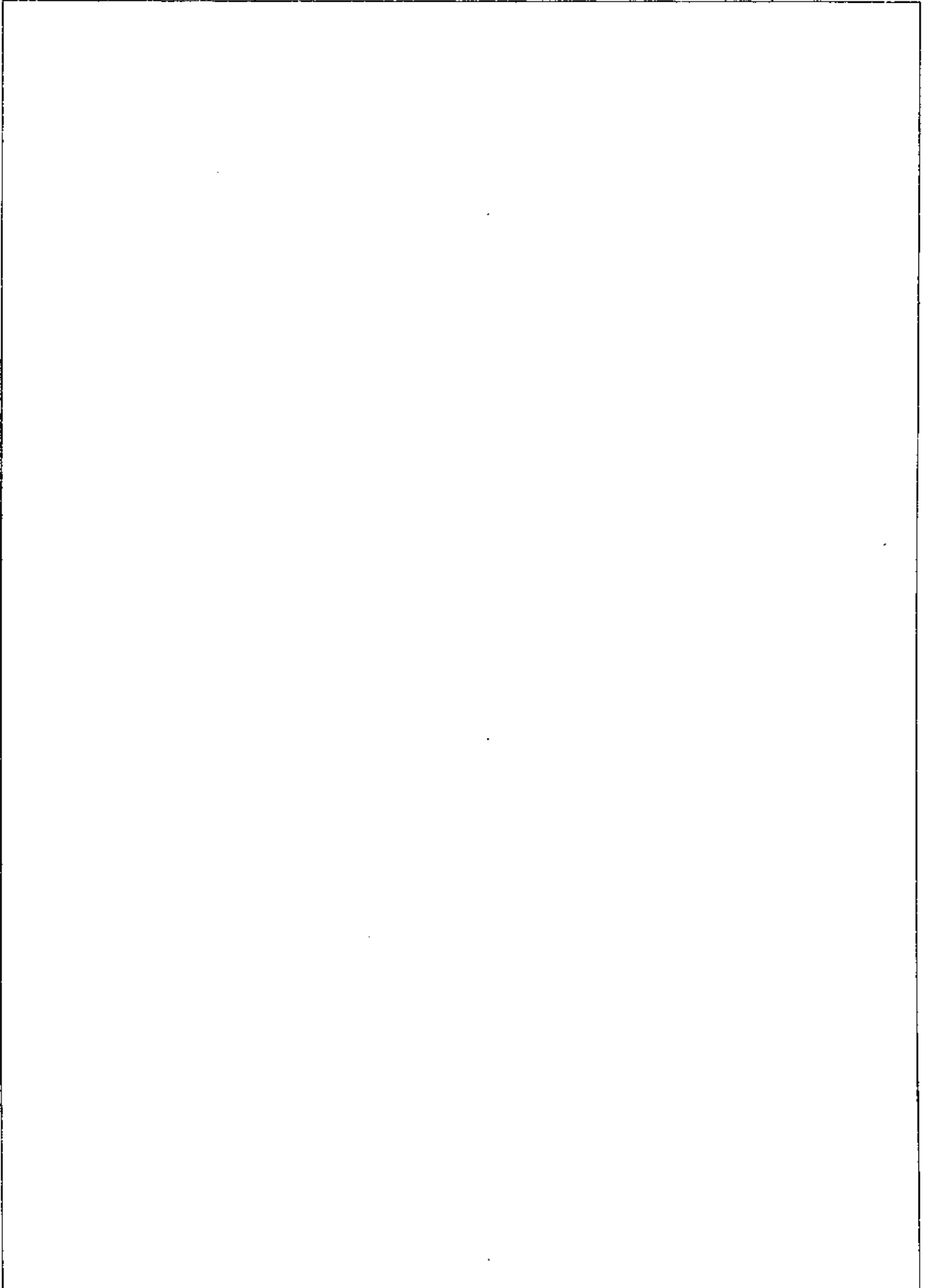

Назва композиції _____

РОЗДІЛ II. Зображальні засоби композиції

Тема 5. Основні засоби композиції

Закономірності оптичного сприйняття точки і лінії на площині

Контрольні питання

1. Назвіть основні засоби композиції: _____
2. Вкажіть фактори, що впливають на вигляд точок і ліній: _____
3. За якими ознаками різняться точки? _____
4. Поясніть використання художниками оптичних властивостей точок і ліній в ілюстраціях: _____

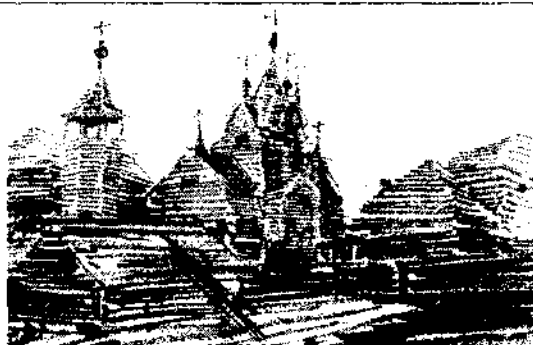

1



2

Тестові вправи

1. Розташуйте точку так, щоб вона сприймалася:

легкою

рівноваженою

важкою

спрямованою вправо

--	--	--	--

2. Розташуйте лінію так, щоб вона сприймалася:

рівноваженою

спрямовано вниз

спрямованою вверх

спрямованою вліво

--	--	--	--

Тестові завдання

1. Яка з ліній здається товстішою?

2. Який з квадратів виглядає вищим?

--	--	--	--

Тренувальні вправи

1. Виконайте композиції «Зоряне небо», «Лопатий сніг» на чорному тлі.

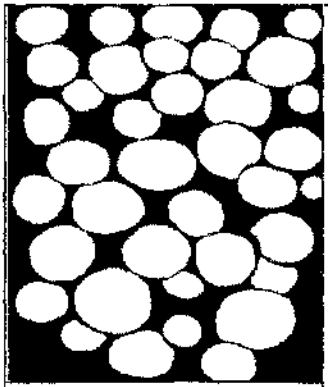
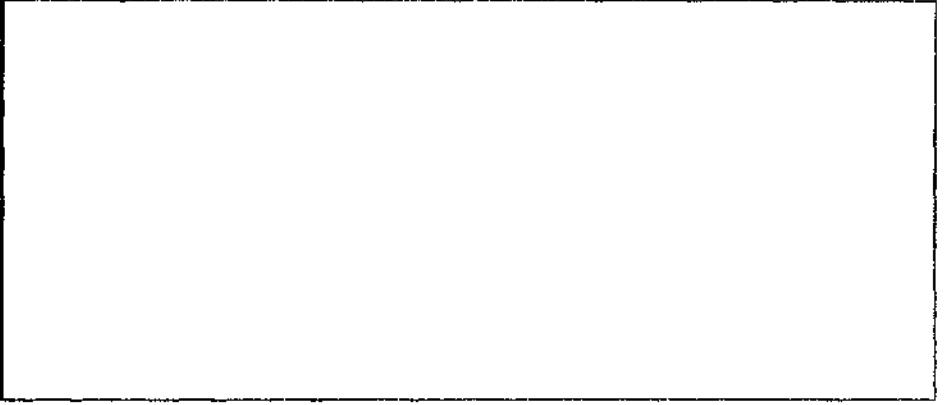
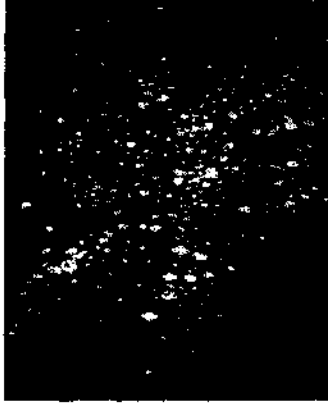

2. Виконайте композиції «Візерунок», «Хвилі», «Імпульс» з упорядкованим розташуванням точок.

Приклади виконання завдань

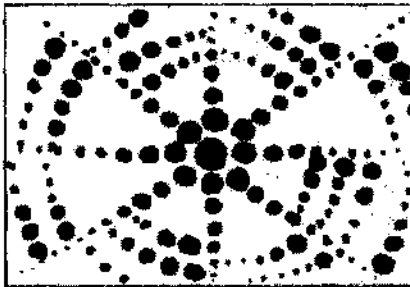

1

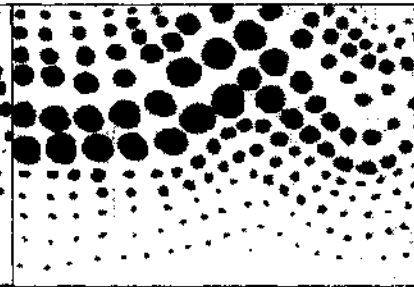

2

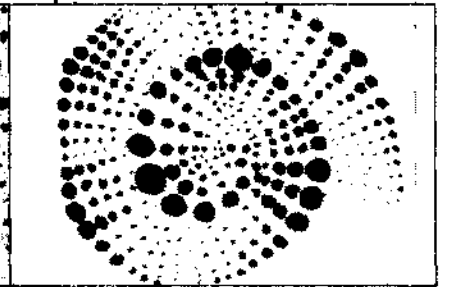

3

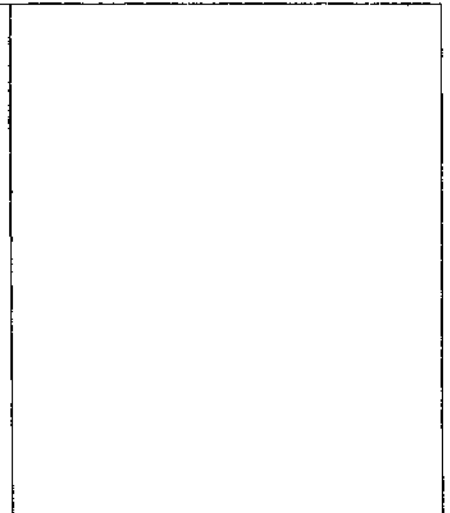
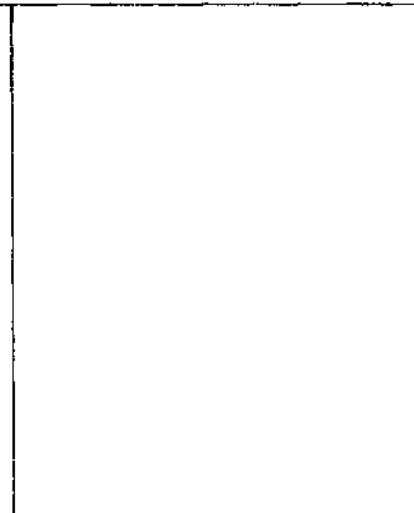
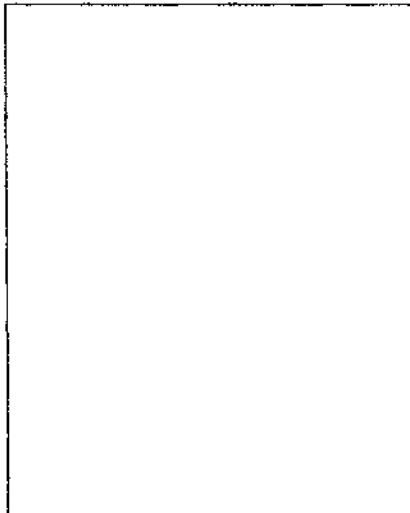

Тренувальні завдання

1. Створіть формальні композиції з точок і ліній.

Приклади виконання завдань

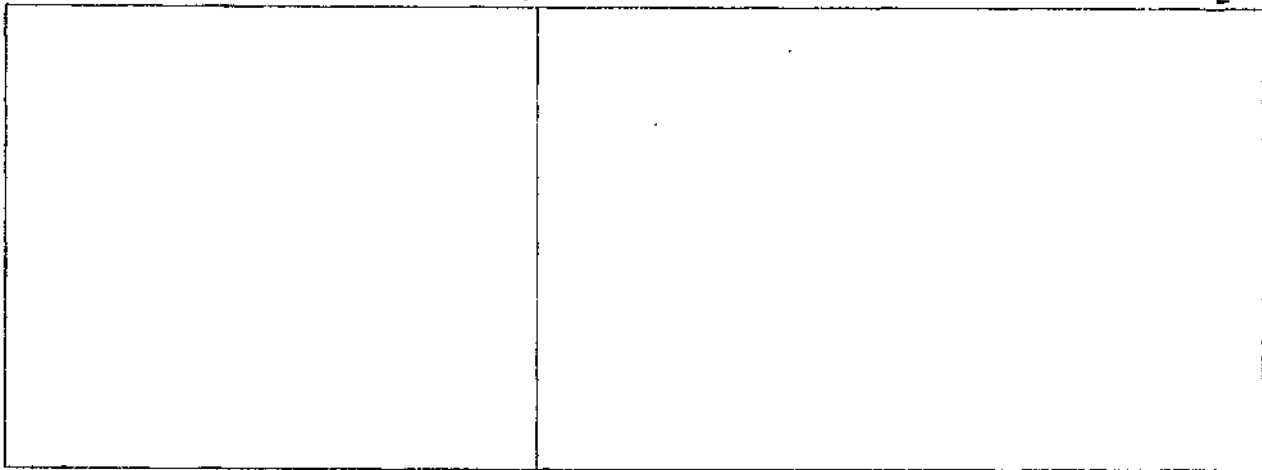
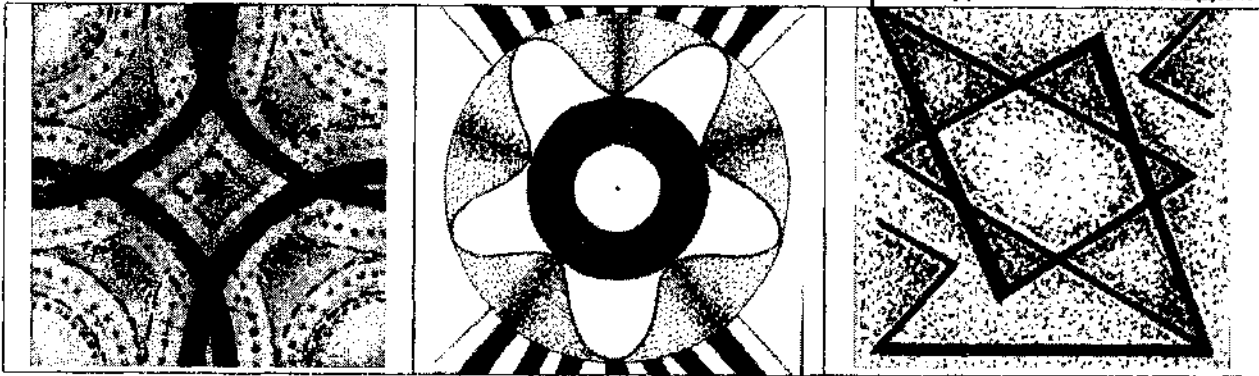

2. Створіть формальні композиції з точок і ліній з виявленням простору.

Приклади виконання завдань

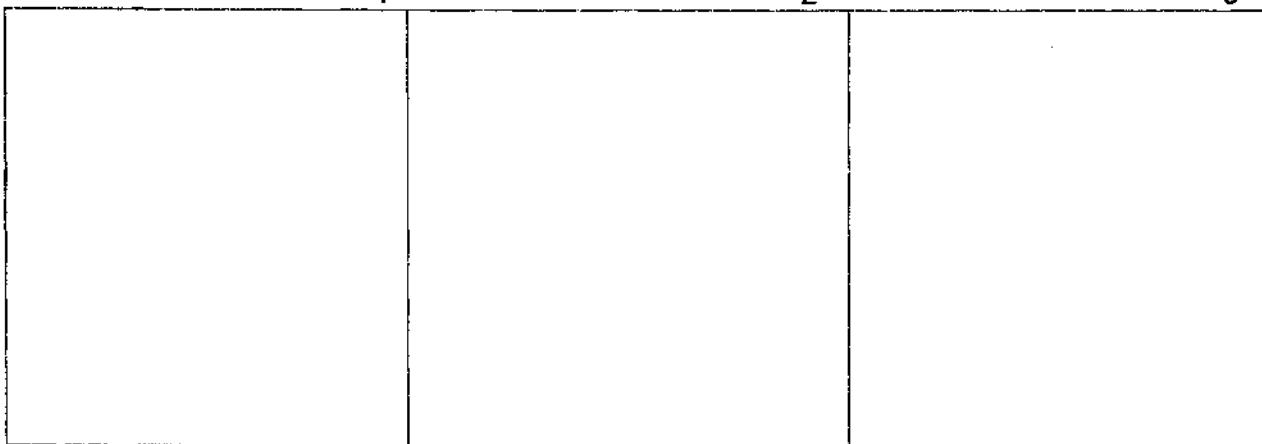
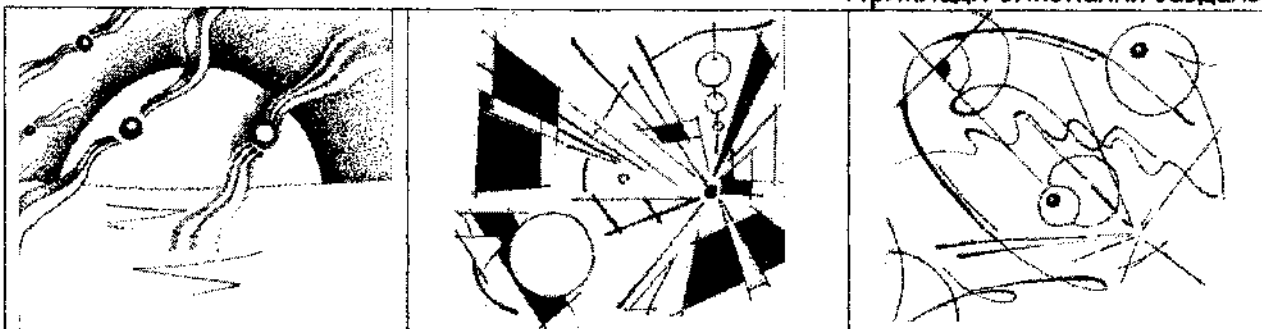

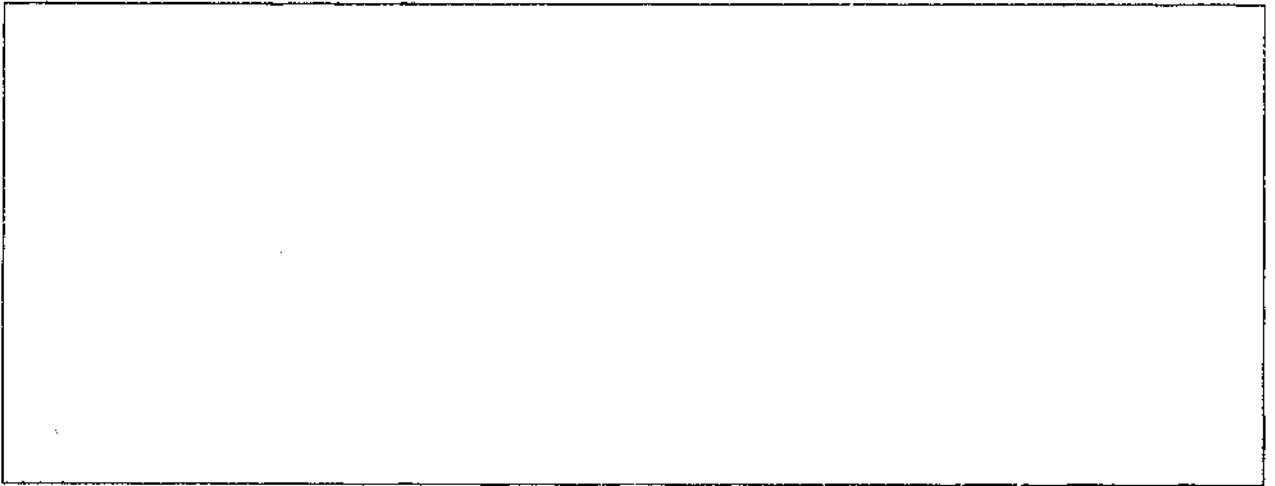

Практичне творче завдання «Створення пейзажної композиції»

Орієнтовні теми: Бурхливе море, Поле квітів, Бархани, Мрійливі хмари, Далечинь

Матеріали: фломастер, гелева ручка (чорна, срібляста, бронзова); туш, перо;
білила, пензлі; білий, чорний папір.

Техніка виконання: рисунок.

Практичні поради

1. Застосуйте точки і лінії різного розміру, форми, характеру, тону у зображенні пейзажу.
2. Врахуйте закономірності оптичного сприйняття точок і ліній на площині.
3. Врівноважте композицію, виділіть композиційний центр засобами, що найкраще передадуть ідейний задум,
4. Для виконання композиції використовуйте доцільні графічні матеріали.

Приклади виконання завдань

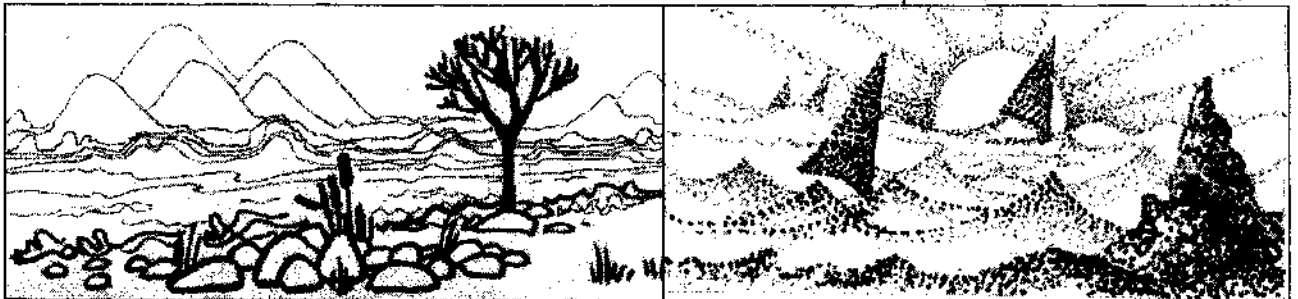

Пошукові ескізи

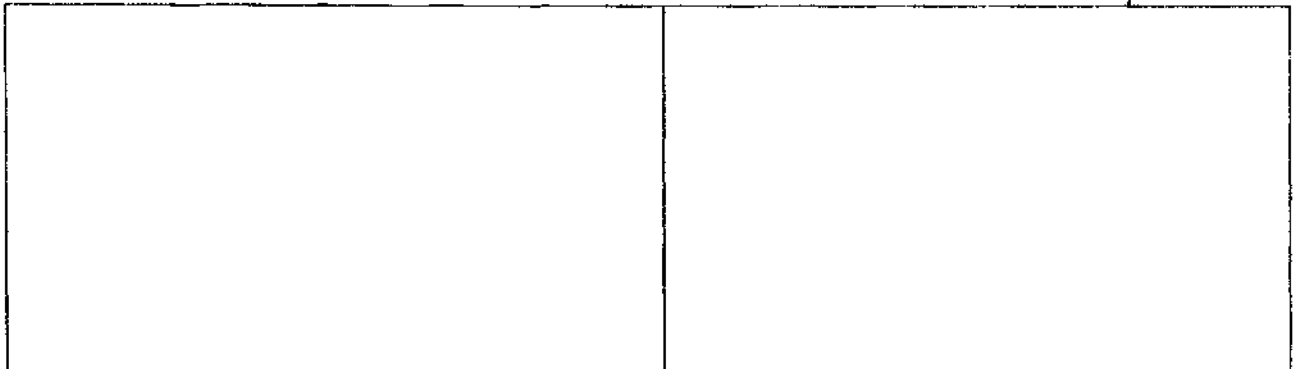

Виконайте композицію точками. Оберіть горизонтальний або вертикальний формат відповідно до задуму.

Назва композиції _____

Виконайте композицію лініями. Оберіть горизонтальний або вертикальний формат відповідно до задуму.

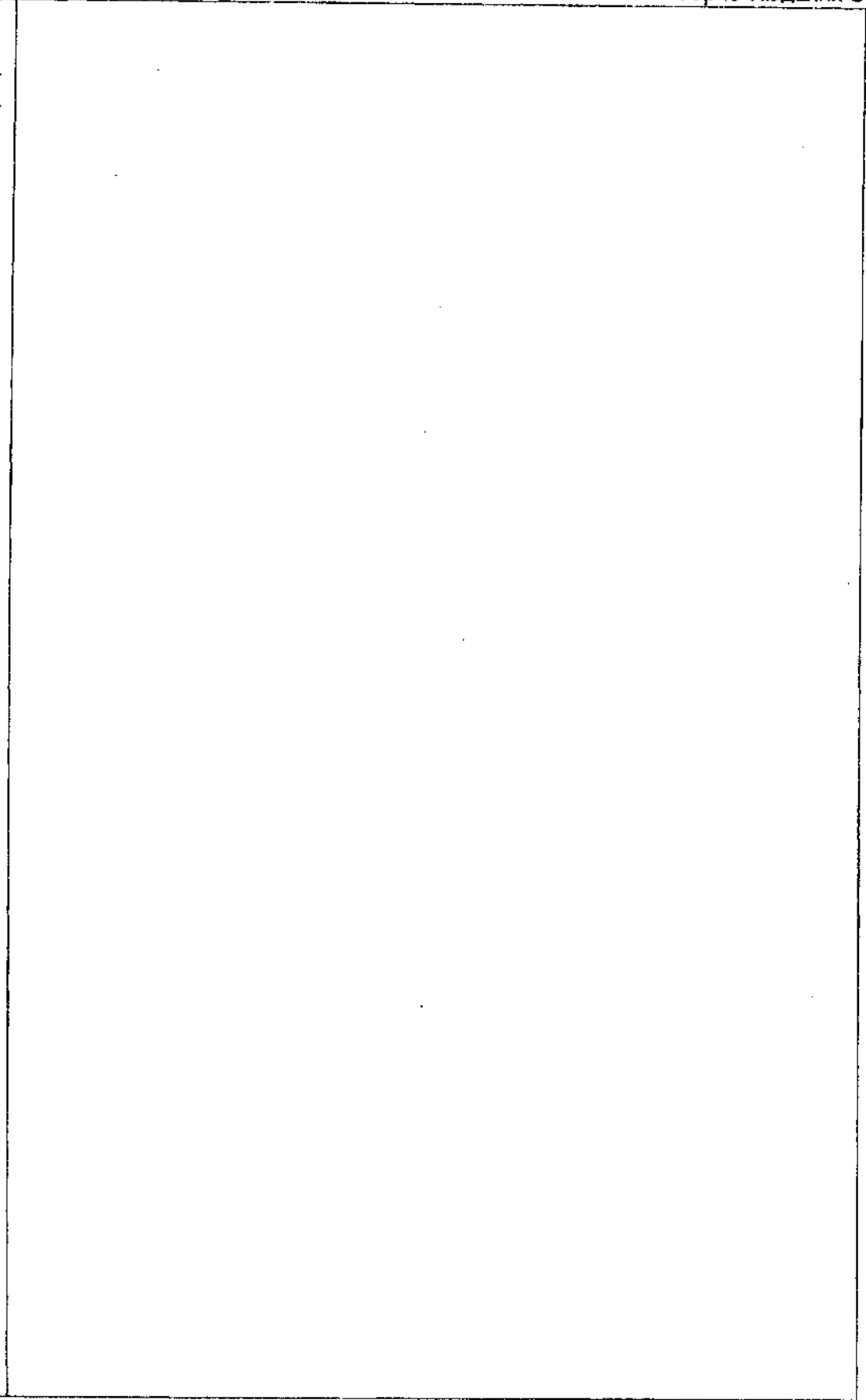

Назва композиції _____

Тема 6. Виразальні можливості точки у передачі простору, форми та об'єму предметів

Контрольні питання

1. Назвіть порядок розташування світлотіні на круглих предметах: _____

2. Поясніть, де і чому знаходиться найбільший контраст світла і тіні на геометричних тілах: _____

Тестові вправи

1. Зобразіть в об'ємі за допомогою точок круглі геометричні тіла та предмети, що нагадують їх за формою.

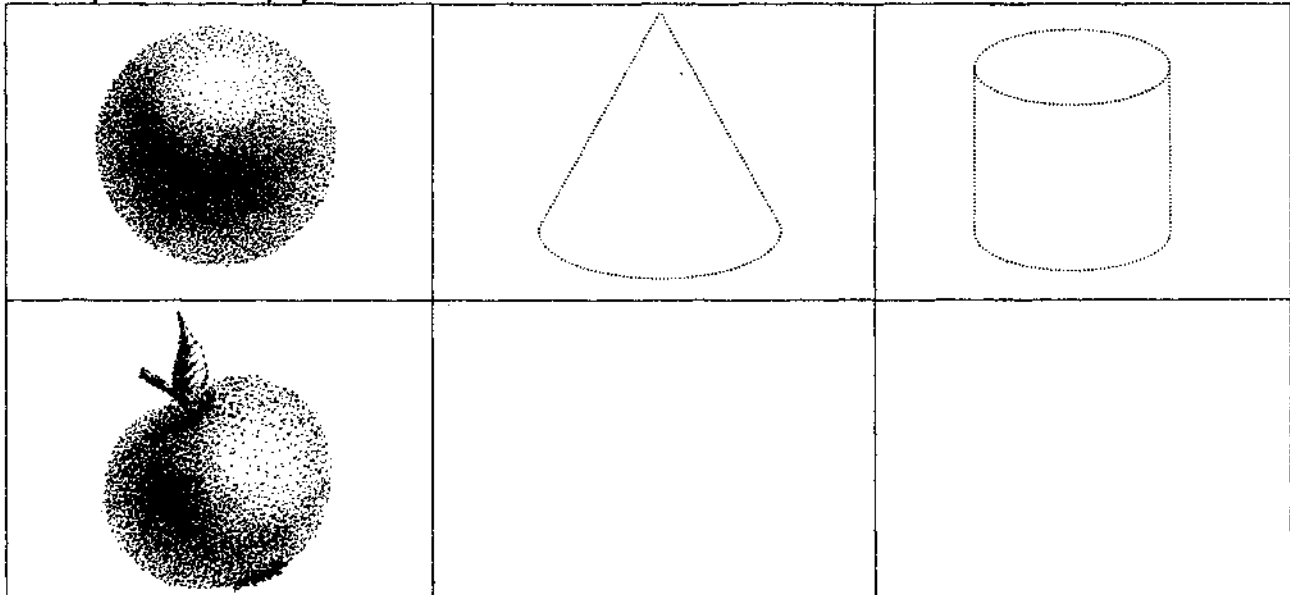

Тренувальні вправи

1. Виконайте зображення рослини точками з виявленням її форми та об'єму.



Створіть композицію з 2-3 предметів побуту, передайте їх об'єм. Формат: А4.

Пошуковий ескіз



Практичне творче завдання
«Створення фантастичного образу»

Орієнтовні теми: Мавка, Перелесник, Лісова мара, Сновидіння, Морська істота.

Матеріали: гелева ручка; туш, перо.

Техніка виконання: рисунок.

Практичні поради

1. Застосуйте точки різного розміру, форми, характеру, тону для створення образу, виявлення об'єму та передачі різної тональної насиченості.
2. Врівноважте композицію, враховуючи тональну насиченість окремих частин композиції, узгодьте їх між собою та узагальніть.
3. Виділіть композиційний центр засобами, що найкраще передають ідейний задум.
4. Для посилення виразності застосуйте контрастність.

Приклади виконання завдань

Пошукові ескізи



A large, empty rectangular box with a thin black border, occupying most of the page. It is intended for a creative task, likely drawing or writing.

Назва композиції _____

Творче завдання за бажанням
«Створення абстрактної композиції з точок і ліній
з передачею об'ємів і просторових планів»

Орієнтовні теми: ескіз настінного розпису, ілюстрації до твору.

Матеріали: гелева ручка; туш, перо.

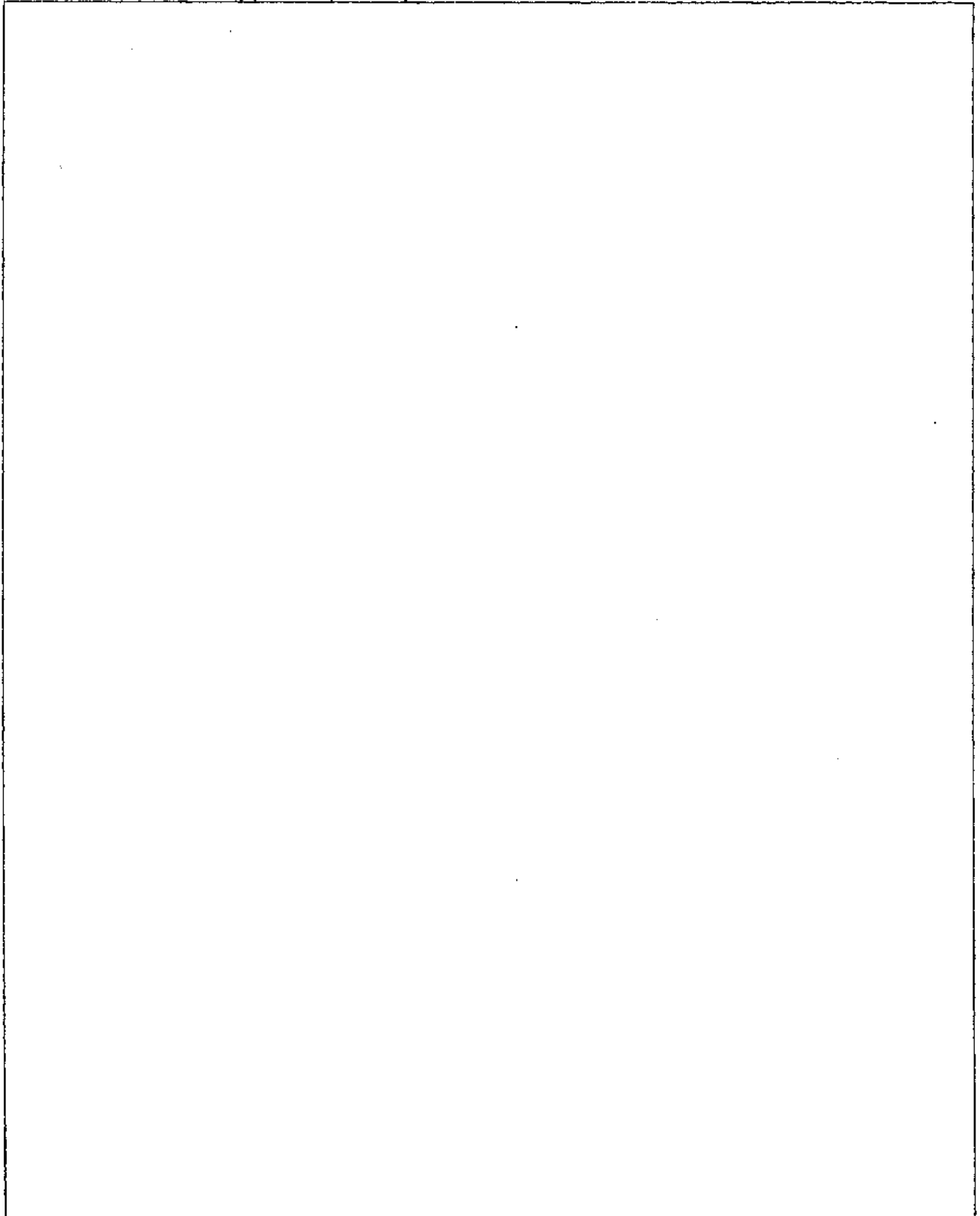

Назва композиції _____

**Тема 7. Виразальні можливості лінії. Види ліній.
Роль лінії в організації структури композиції**

Контрольні питання

1. Вкажіть ознаки, за якими розрізняють види ліній: _____
2. Назвіть, які властивості ліній використали художники для створення художніх образів: _____



Тестові вправи

Виконайте лінії різних видів за допомогою твердих і м'яких графічних матеріалів.

	Олівець	Туш, перо	Гелева ручка	Вугіль	Сангіна
Прямі					
Криві					
Ламані					

Важкі	Легкі	Різнотовщинні	Однієї товщини	Пунктирні	Суцільні	Хвилясті

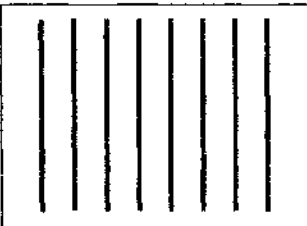
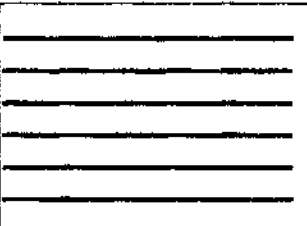
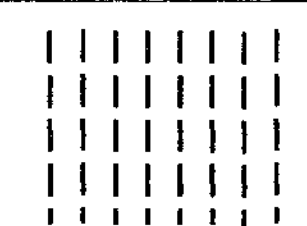
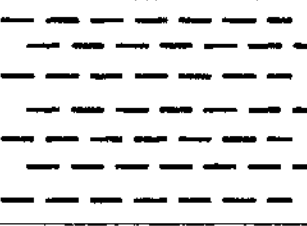
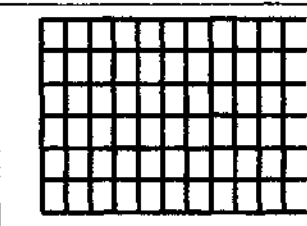
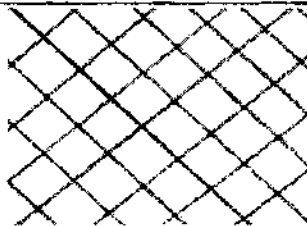
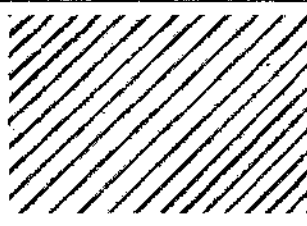
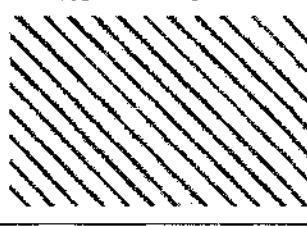
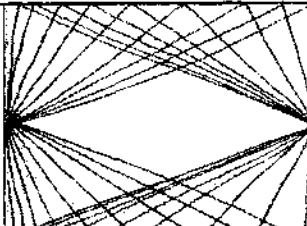
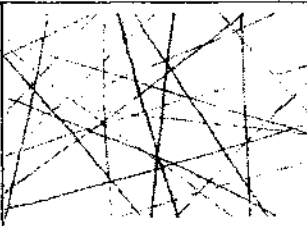
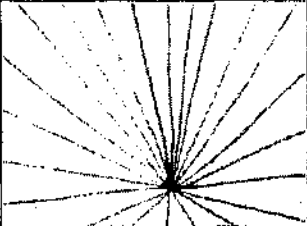
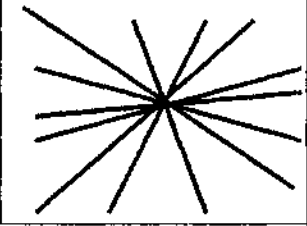
Розгляньте і зобразіть способи організації структури композиції різного розташування ліній.		горизонтально		вертикально		з розривами		з розривами	
		під прямим кутом		під кутом		діагонально		діагонально	
		законмірно		довільно		з однієї точки збоку		з центру	

Тренувальні завдання

Виконайте відкриті формальні композиції з прямих і хвилястих ліній.

Приклади виконання завдань

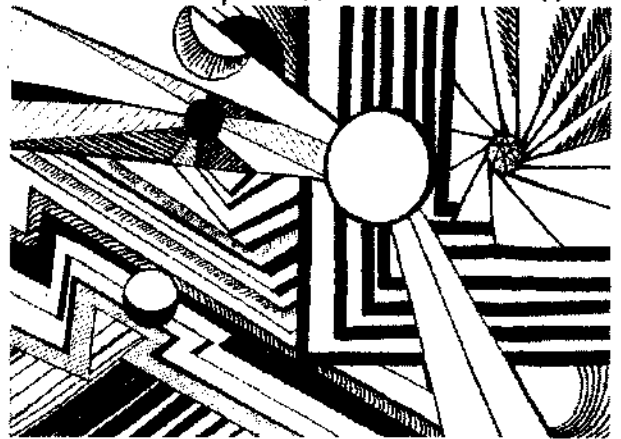
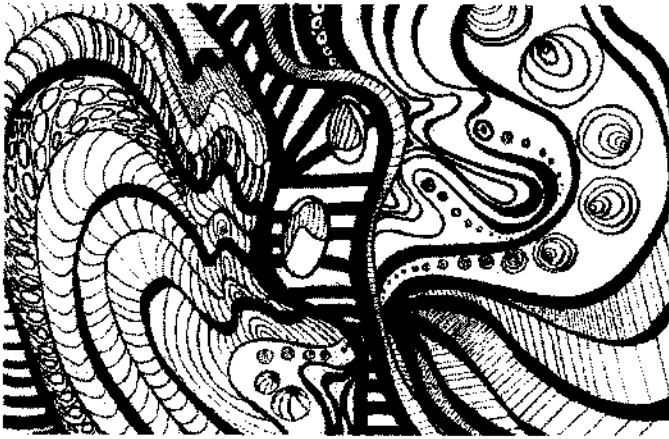

1

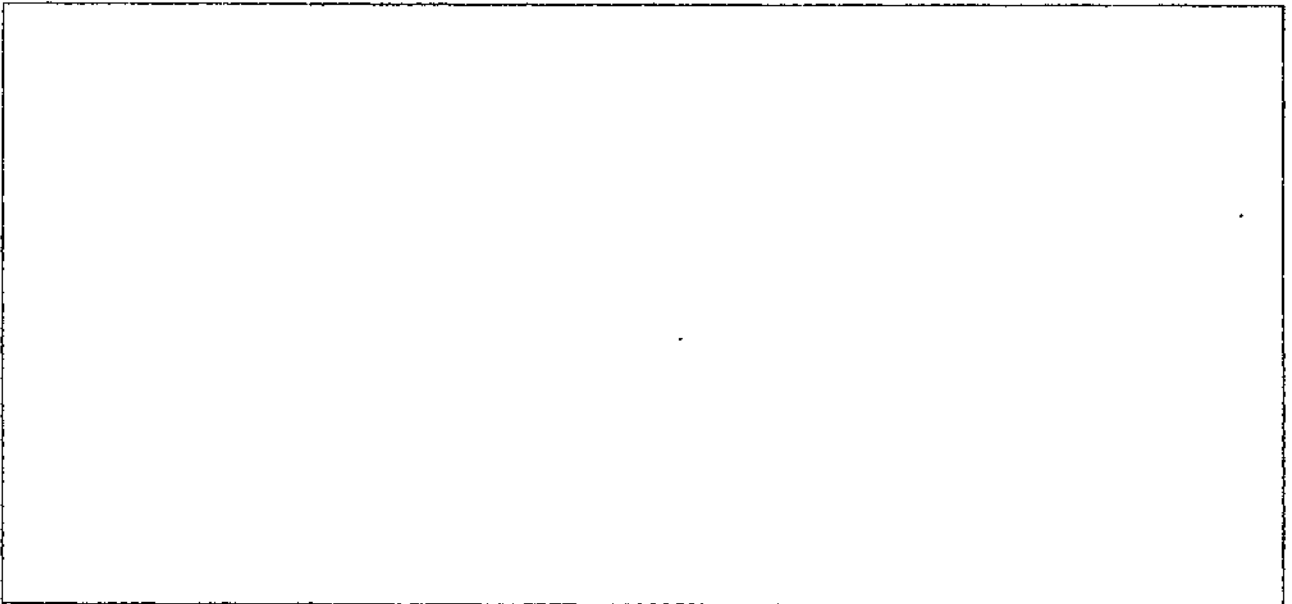

2

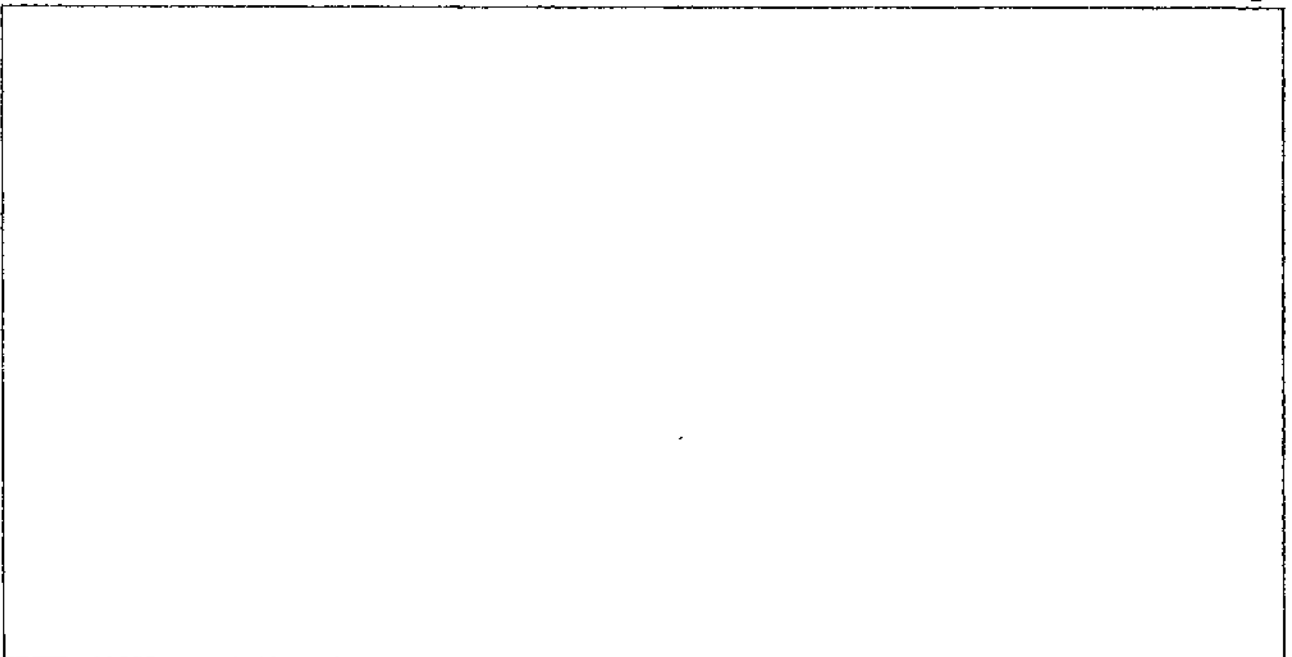

Практичне творче завдання
«Створення композицій, що передають емоційний стан»

Орієнтовні теми: Радість - смуток, Гнів-спокій.

Матеріали: графічні матеріали за вибором.

Техніка виконання: рисунок.

Практичні поради

1. Створіть композиції з точок і ліній, які передають протилежні емоційні стани.
2. Врівноважте композицію, виділіть композиційний центр засобами, що найкраще передадуть ідейний задум.
3. Організуйте структуру композиції за допомогою ліній.
4. Застосуйте точки і лінії, різні за товщиною, за формою, за напрямом і характером руху.
5. Для виконання композицій використовуйте різноманітні матеріали і техніки.

Пошукові ескізи

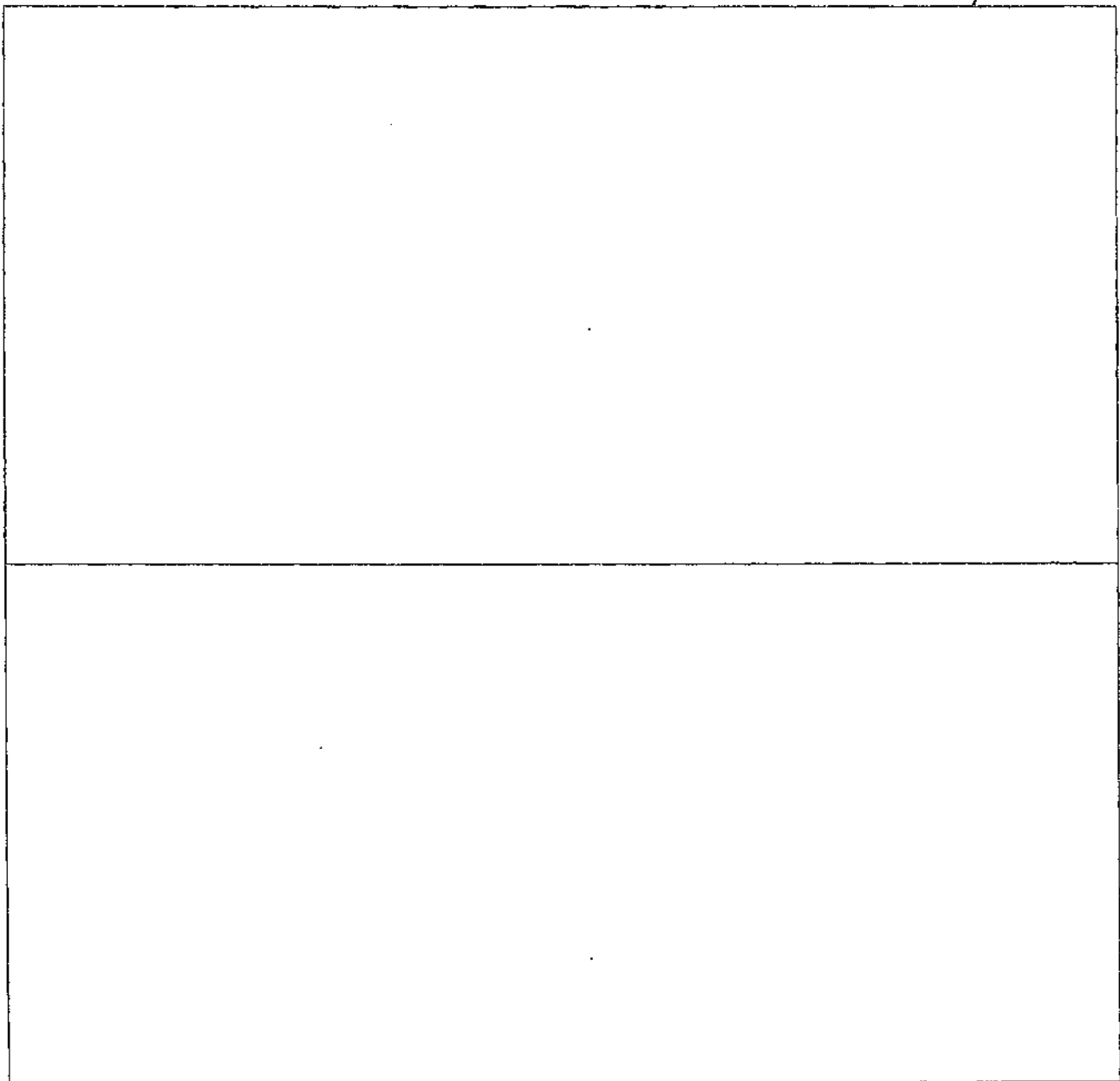

Творче завдання 1

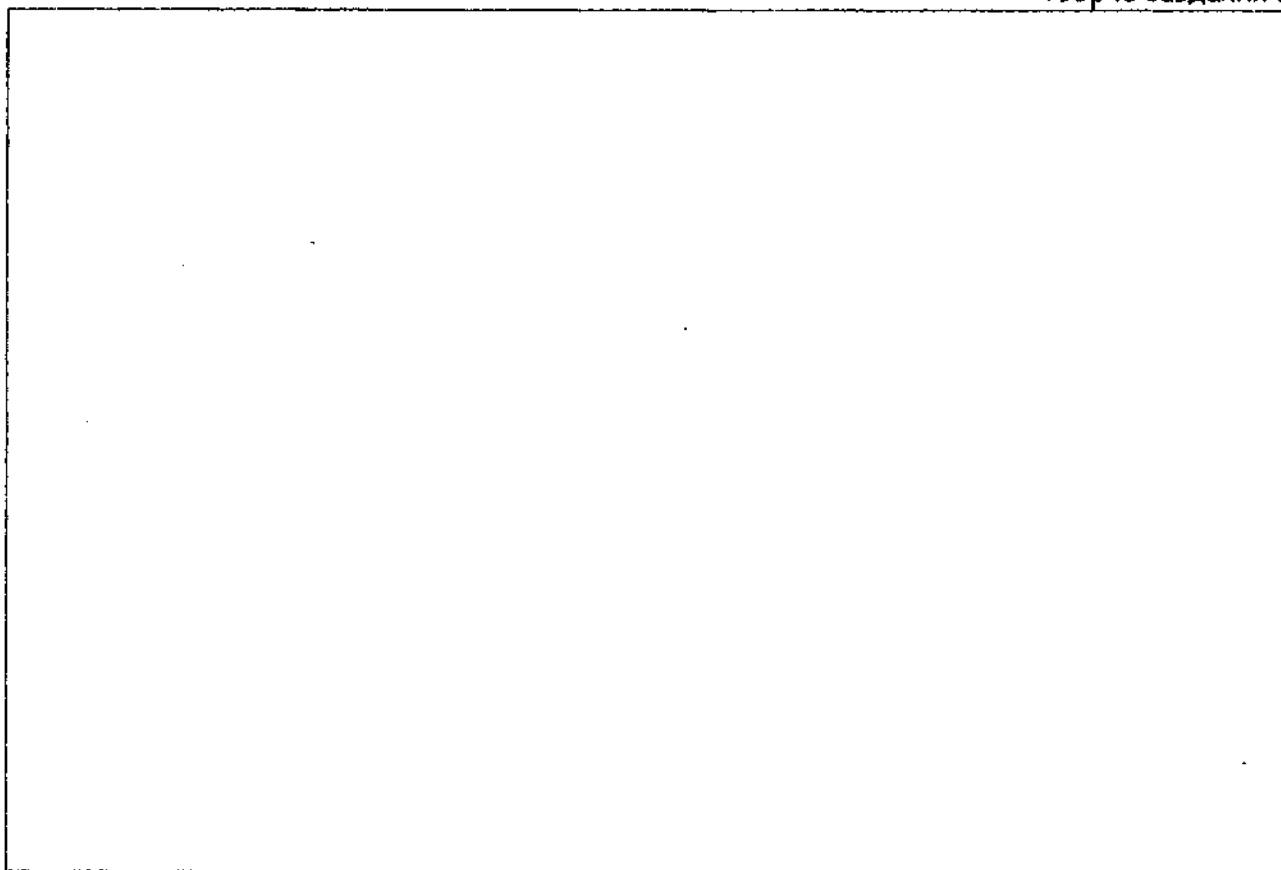

Назва композиції _____

Самостійна робота

Творче завдання 2

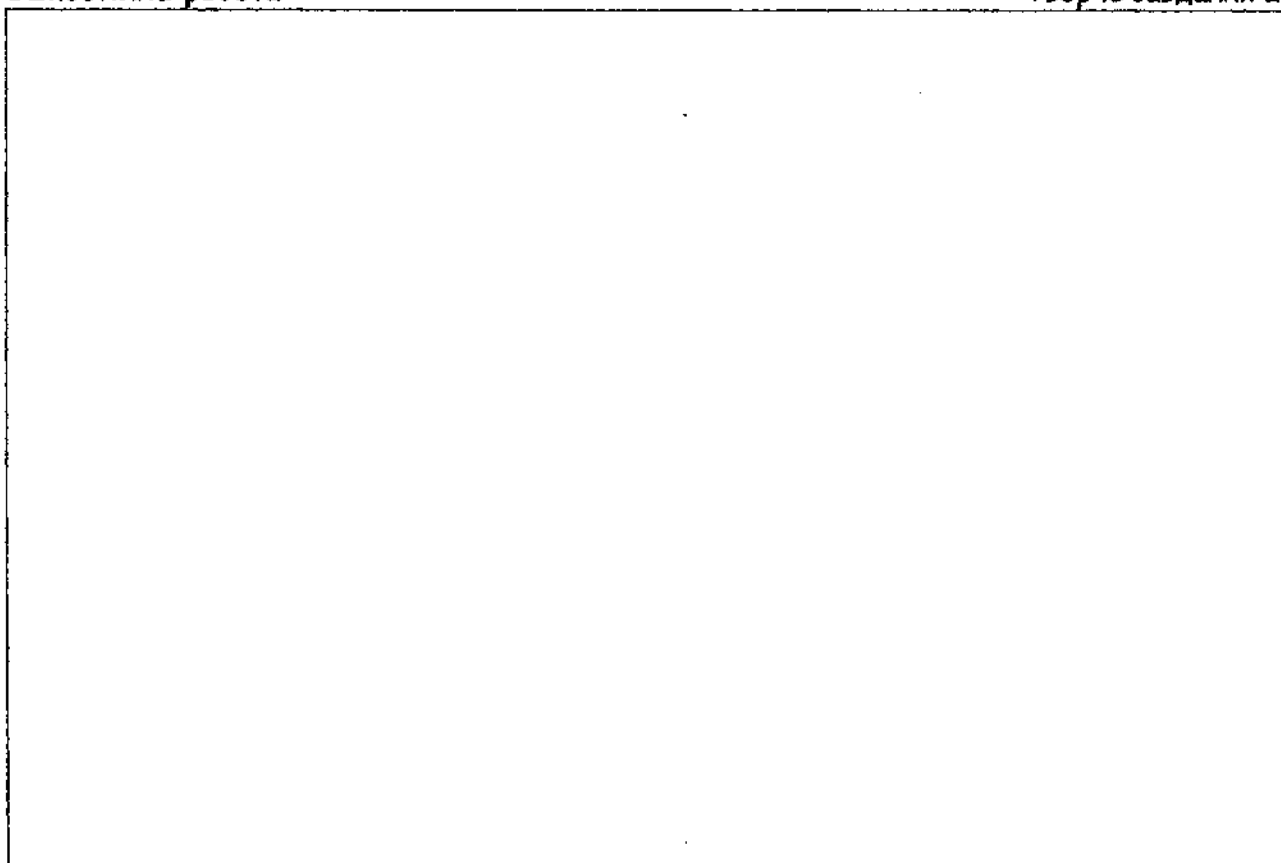

Назва композиції _____

Тема 8. Зображення форми предметів за допомогою ліній Оптичне руйнування площини лініями

Контрольні питання

1. Назвіть властивості ліній, які сприяють виявленню форми предметів: _____

2. Порівняйте, як розташування і напрямки ліній впливають на відтворення:

А - плоскої поверхні Б - характеру форми предметів В - оптичне руйнування площини і форми

3. Вкажіть засоби виявлення форми, які застосував В.Вазарелі у своїх картинах:

- 1) _____
- 2) _____
- 3) _____

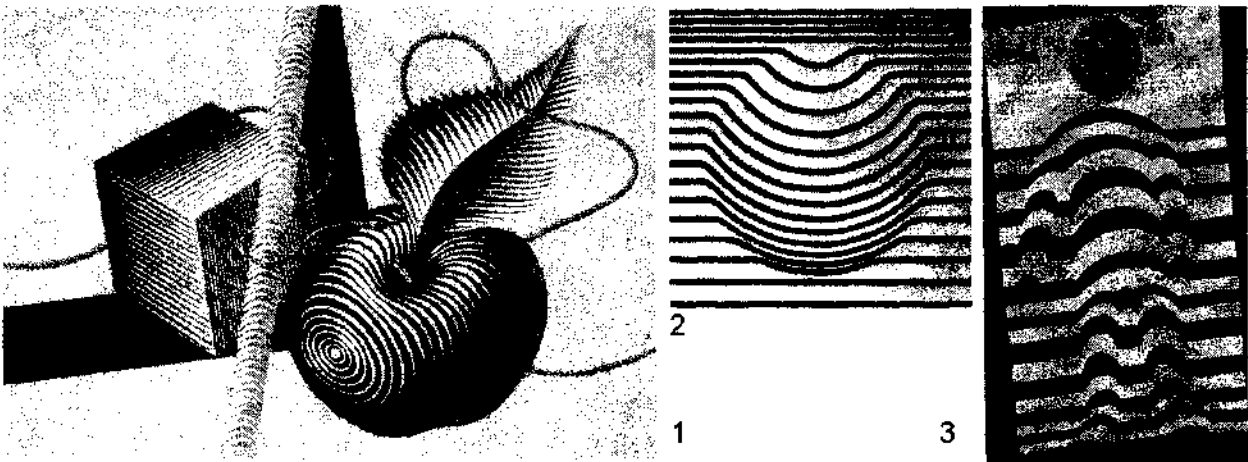

4. Вкажіть способи, за допомогою яких В.Вазарелі оптично зруйнував площину:

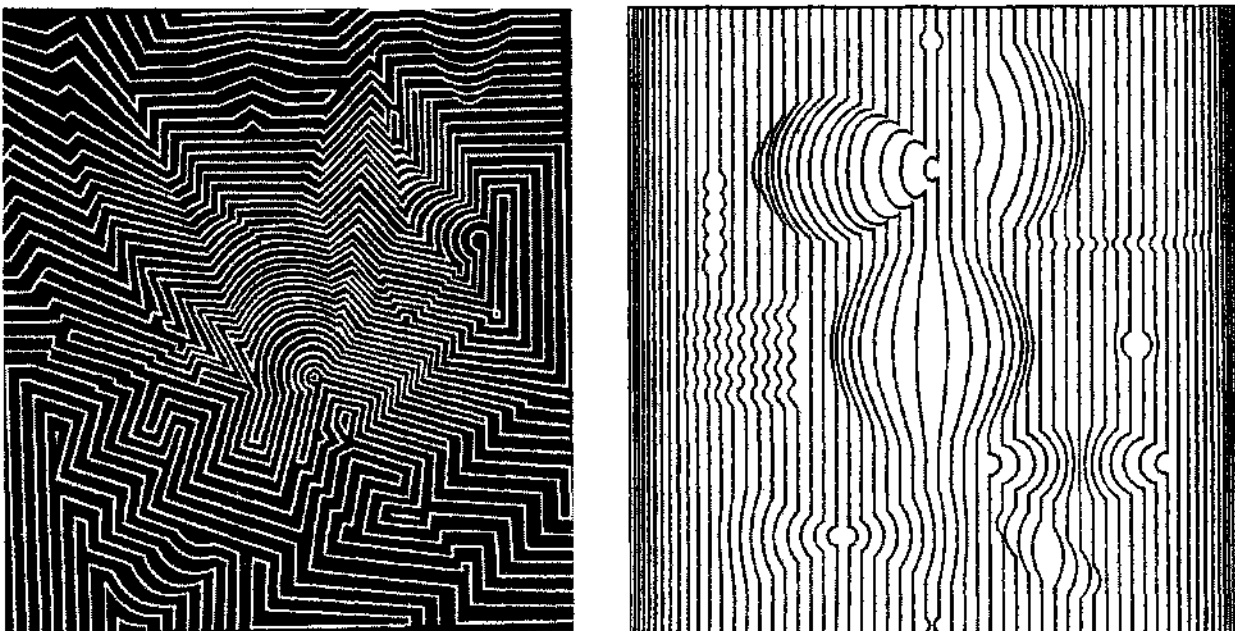

Тестові вправи

1. Зобразіть за допомогою вертикальних ліній однакової товщини з різними інтервалами характер поверхні та її положення за виглядом збоку (перерізом).

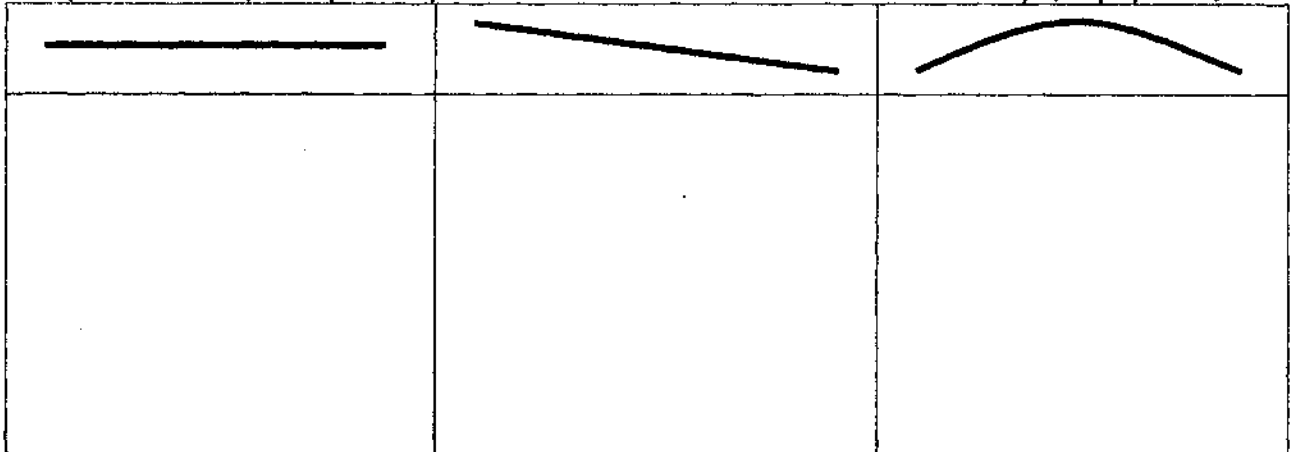

2. Зобразіть за допомогою вертикальних ліній різної товщини та інтервалів характер поверхні за її виглядом збоку (перерізом).

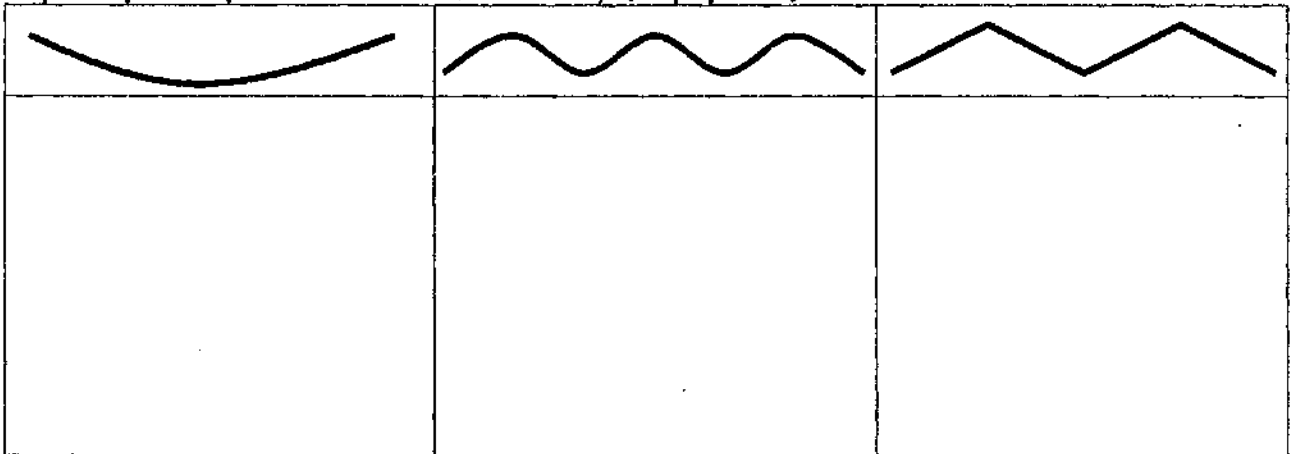

Тренувальні вправи

1. Виконайте лінійні варіації фломастерами різної товщини і форми зрізу.

Приклади виконання завдань

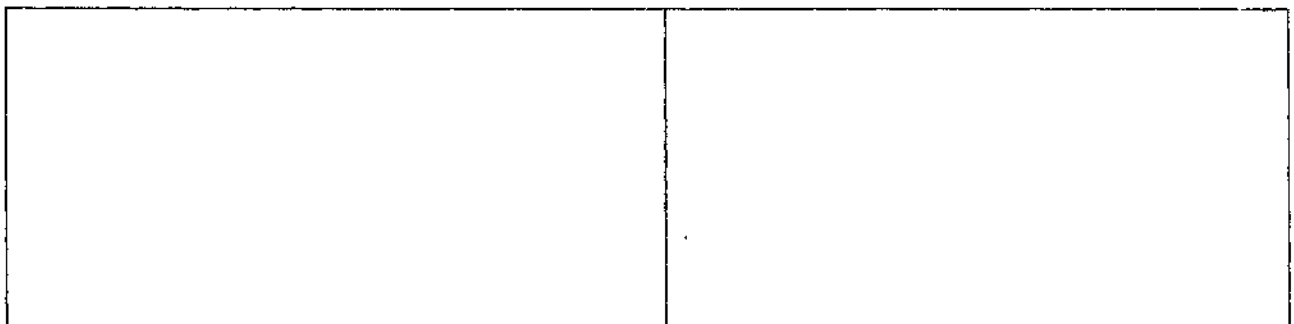
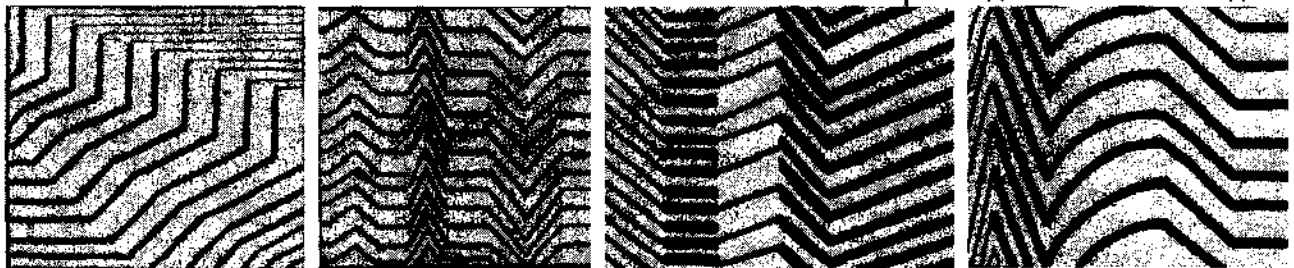

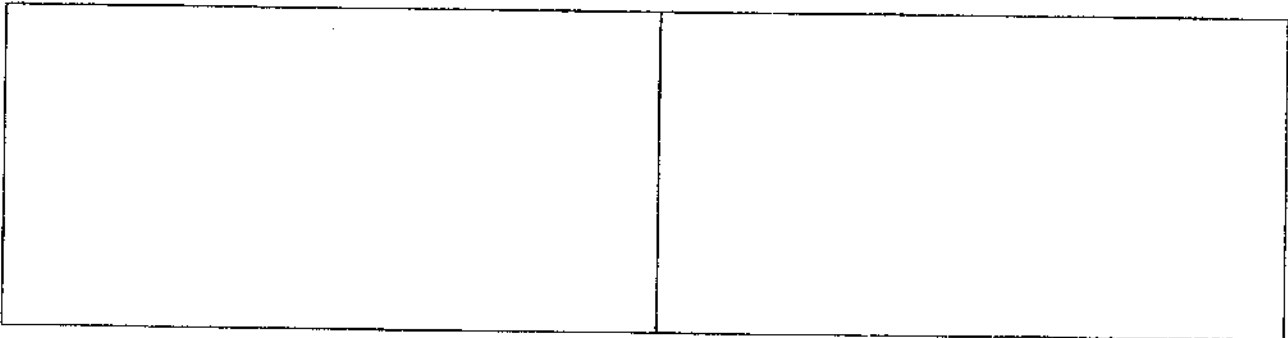

Тренувальні завдання

1. Передайте форму предметів за допомогою ліній.

Приклади виконання завдань

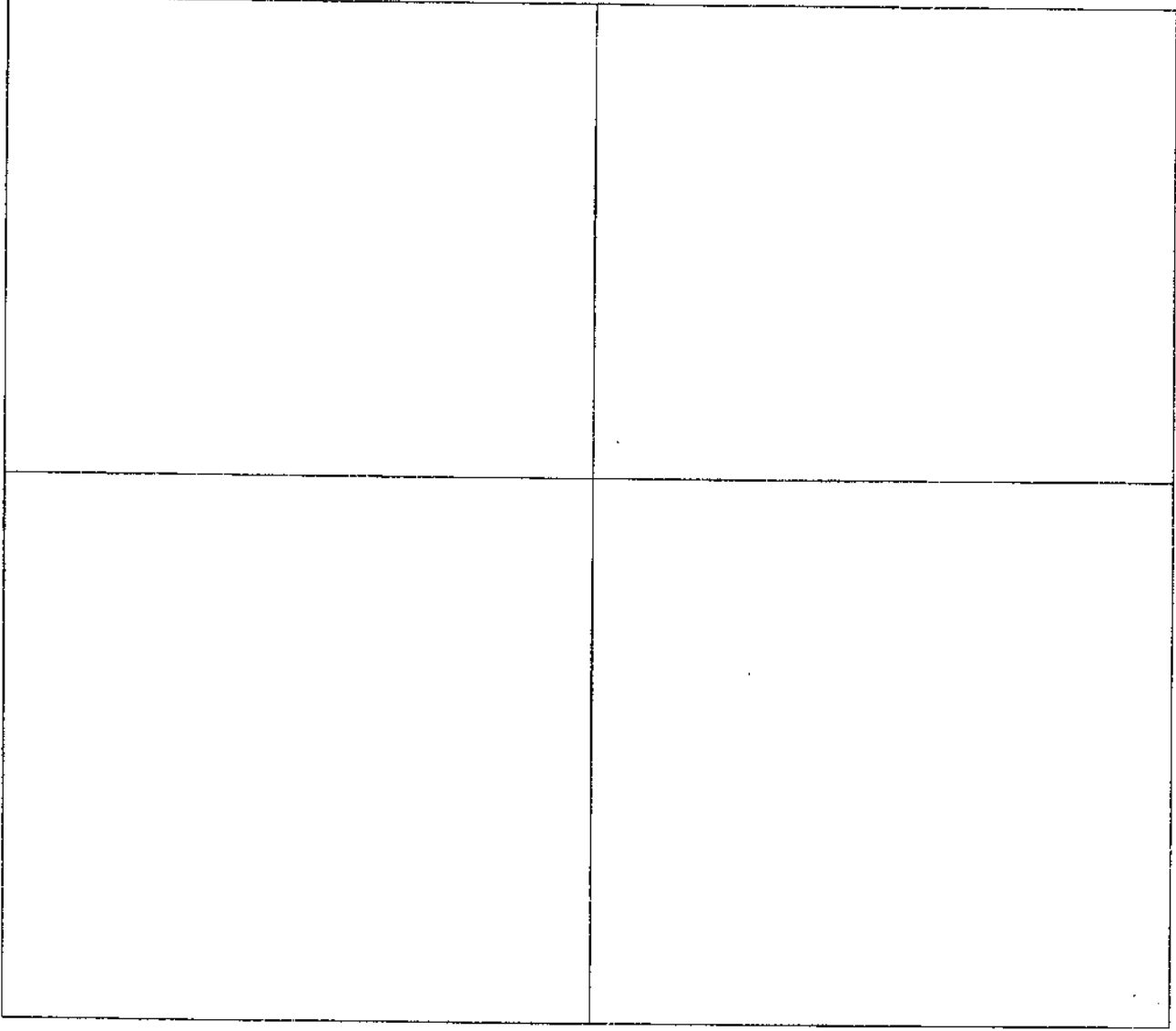
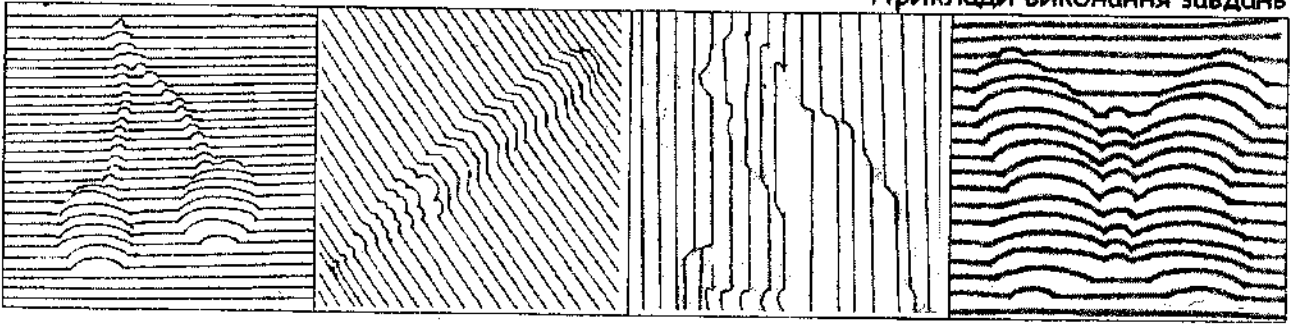

2. Оптично зруйнують площину лініями.

Приклади виконання завдань

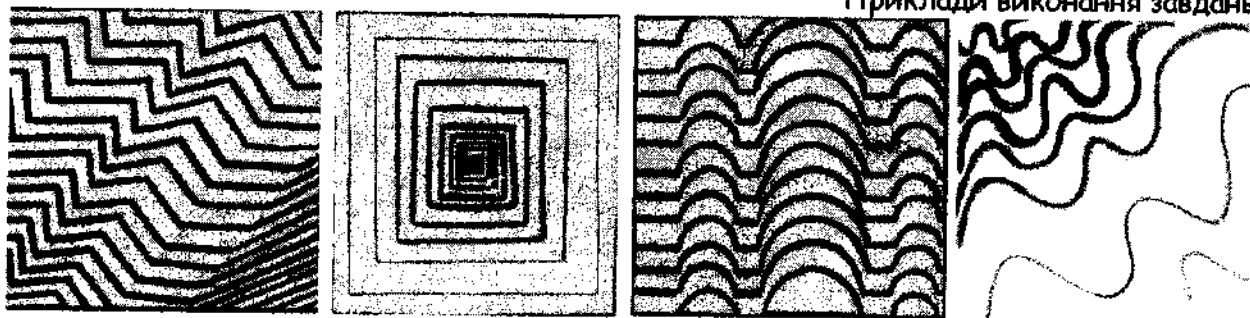

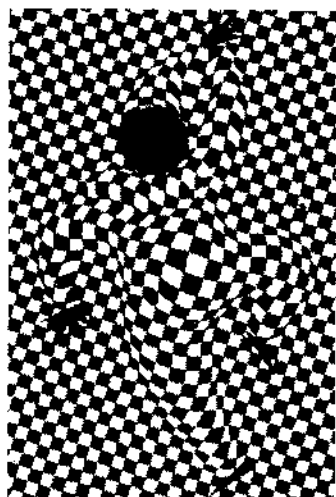

Творче завдання за бажанням
«Створення образної графічної композиції,
в якій форма передається
через деформацію площини»

Орієнтовні теми: ескіз театральної афіші, циркового плакату, рекламної листівки.

Матеріали: туш, перо; гелева ручка, білила, пензлі; білий, чорний, кольоровий папір.

Формат: А3.

Практичне творче завдання 1 «Створення лінійної композиції з виявленням форми предметів»

Орієнтовні теми: натюрморт, пейзаж.

Матеріали: фломастери різної товщини (круглі, плоскі); гелева ручка; туш,
плакатні пера ; білила, пензлі; білий, чорний папір.

Техніка виконання: рисунок.

Практичні поради

1. Для виконання композиції добирайте види ліній та порядок їх розташування відповідно до задуму.

Приклад виконання завдання

Пошукові ескізи

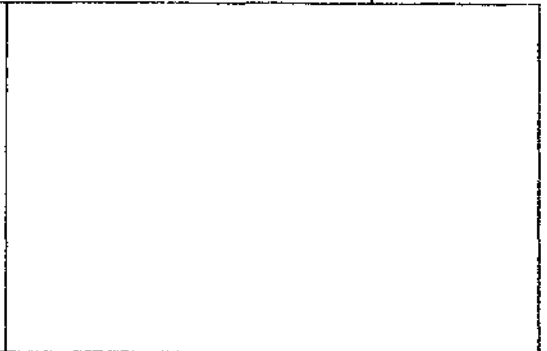
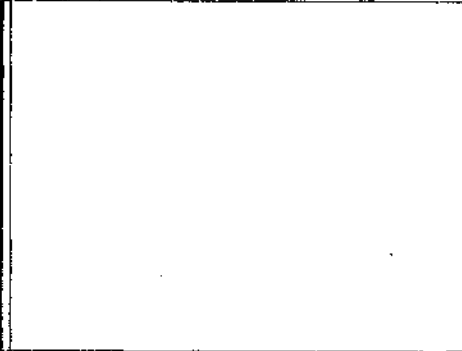

Творче завдання

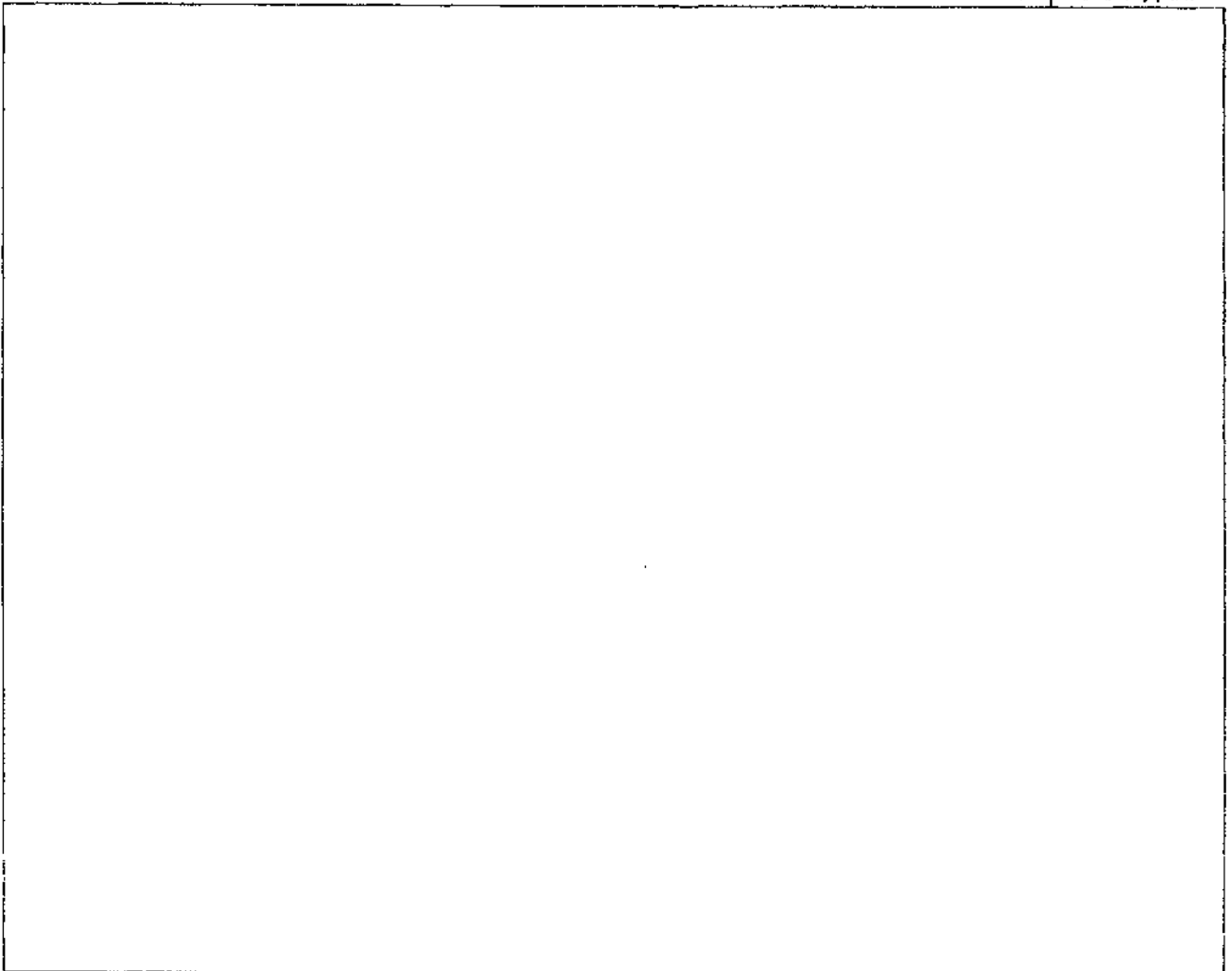

Практичне творче завдання 2
«Створення лінійної композиції
з оптичним руйнуванням площини»

Матеріали: фломастери різної товщини (круглі, плоскі); гелева ручка; туш, плакатні пера ; білила, пензлі; білий, чорний папір.

Техніка виконання: рисунок.

Практичні поради

1. Для виконання композиції добирайте види ліній та порядок їх розташування відповідно до задуму.

Самостійна робота

Творче завдання

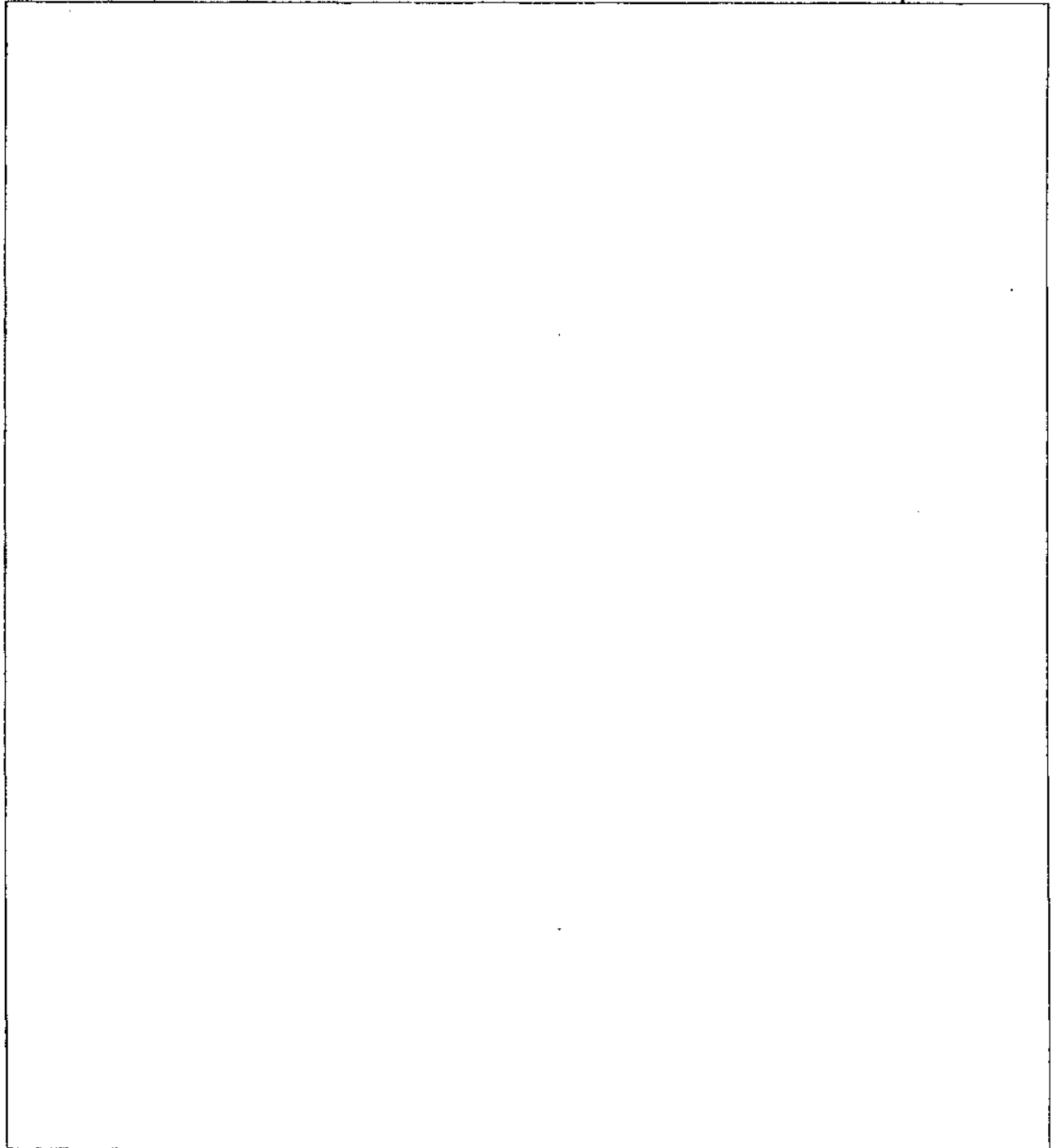

Назва композиції _____

Тема 9. Застосування точок і ліній у площинних композиціях
Передача за їх допомогою руху

Контрольні питання

1. Розгляньте ілюстрації. Порівняйте засоби створення художнього образу в графіці та декоративно-ужитковому мистецтві _____

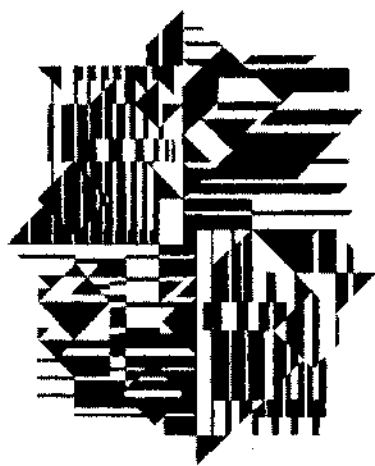

①

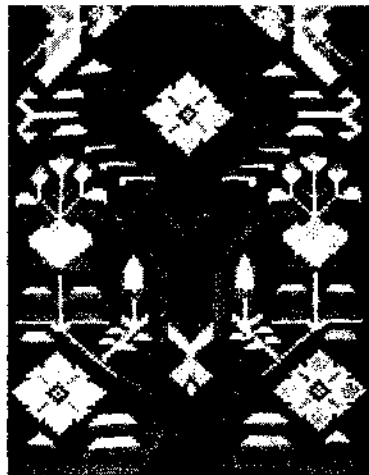

②



③

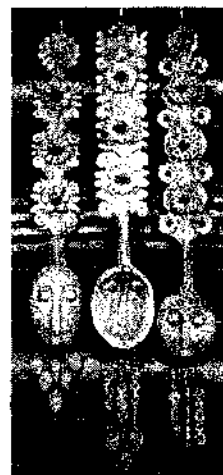

④

2. Порівняйте характер формотворчих ліній в композиціях 1, 2 та 3, 4.

Тестові вправи

1. Виконайте графічні схеми композицій, в яких виражено рівновагу та рух:

рівновага	рух вгору	рух вниз
рух до центру	рух вперед	рух назад
рух від центру	рух зростання	рух спадання

Практичне творче завдання 1 «Створення образної композиції з прямих ліній і точок»

Орієнтовні теми: Земна твердь, Рівновага.

Матеріали: графітні олівці; туш, перо; гелева ручка; фломастери різної товщини.

Техніка виконання: рисунок.

Практичні поради

1. Створіть оригінальну, цілісну, врівноважену композицію, що відповідає назві.
2. Взаємно підпорядкуйте всі елементи композиції.
3. Застосуйте контрастність для посилення виразності.
4. Для виконання композиції використовуйте переважно прямі, ламані лінії.

Приклади виконання завдань

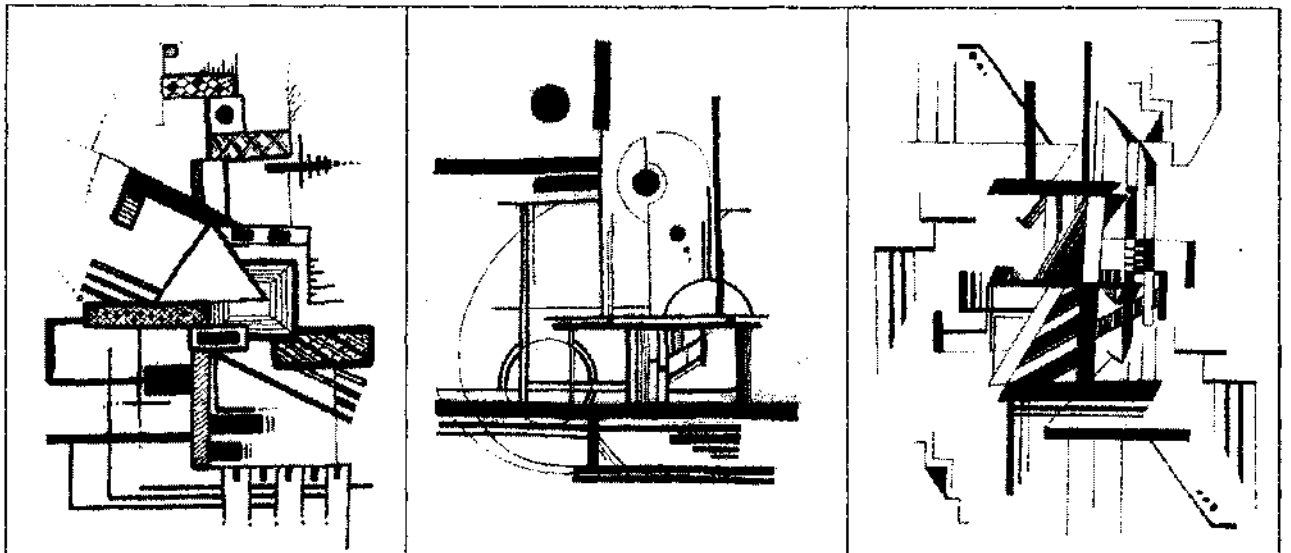

Пошукові ескізи

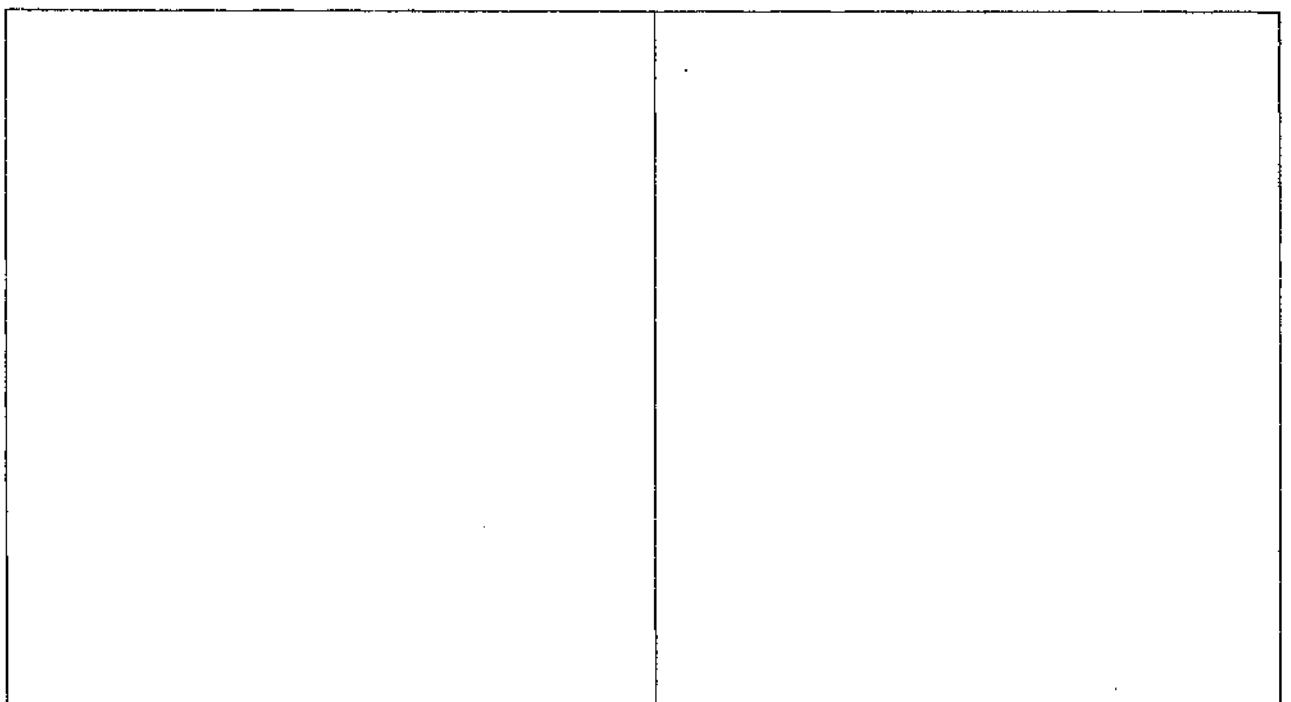

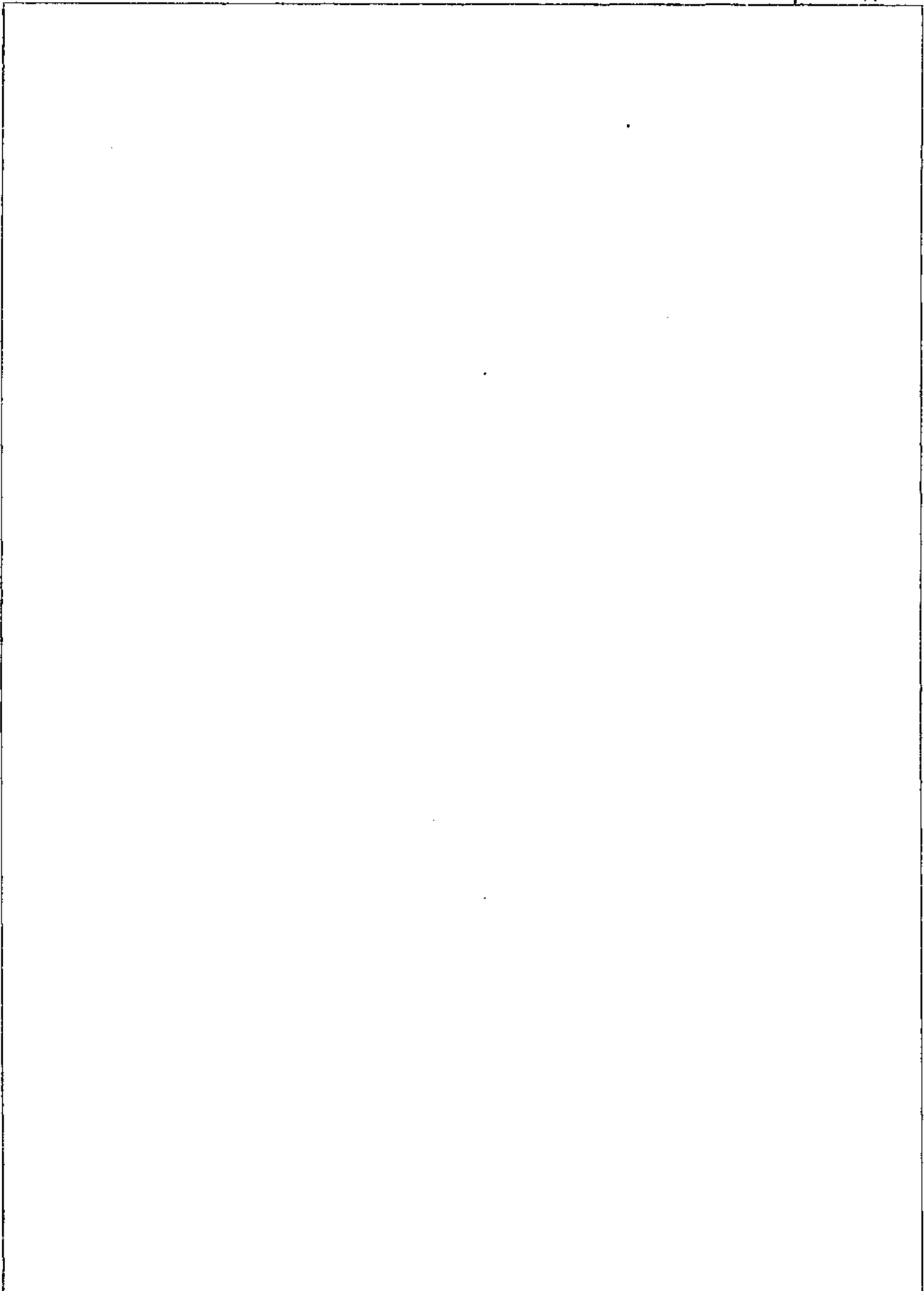

Назва композиції _____

Практичне творче завдання 2 «Створення образної композиції з хвилястих ліній і точок»

Орієнтовні теми: Зародження світу, Гармонія.

Матеріали: графітні олівці, туш, перо; гелева ручка; фломастери різної товщини.

Техніка виконання: рисунок.

Практичні поради

1. Створіть оригінальну, цілісну, врівноважену композицію, що відповідає назві.
2. Взаємно підпорядкуйте всі елементи композиції.
3. Застосуйте контрастність для посилення виразності.
4. Для виконання композиції використайте переважно криві, хвилясті лінії.

Приклади виконання завдань

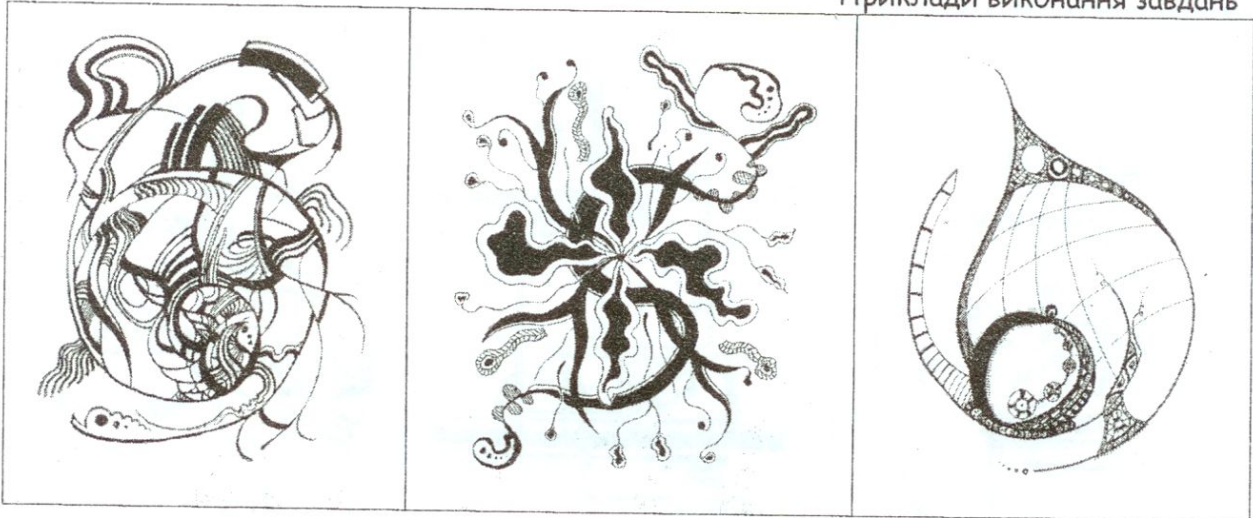

Пошукові ескізи

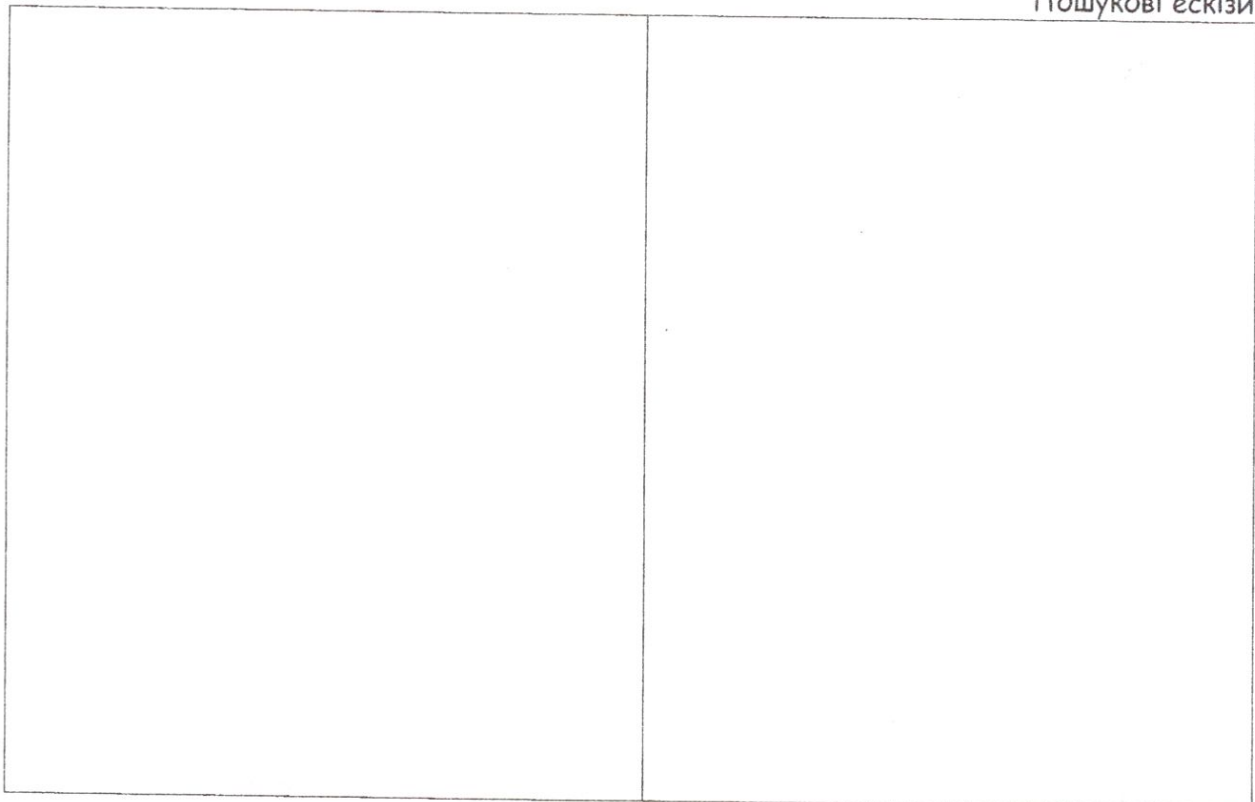

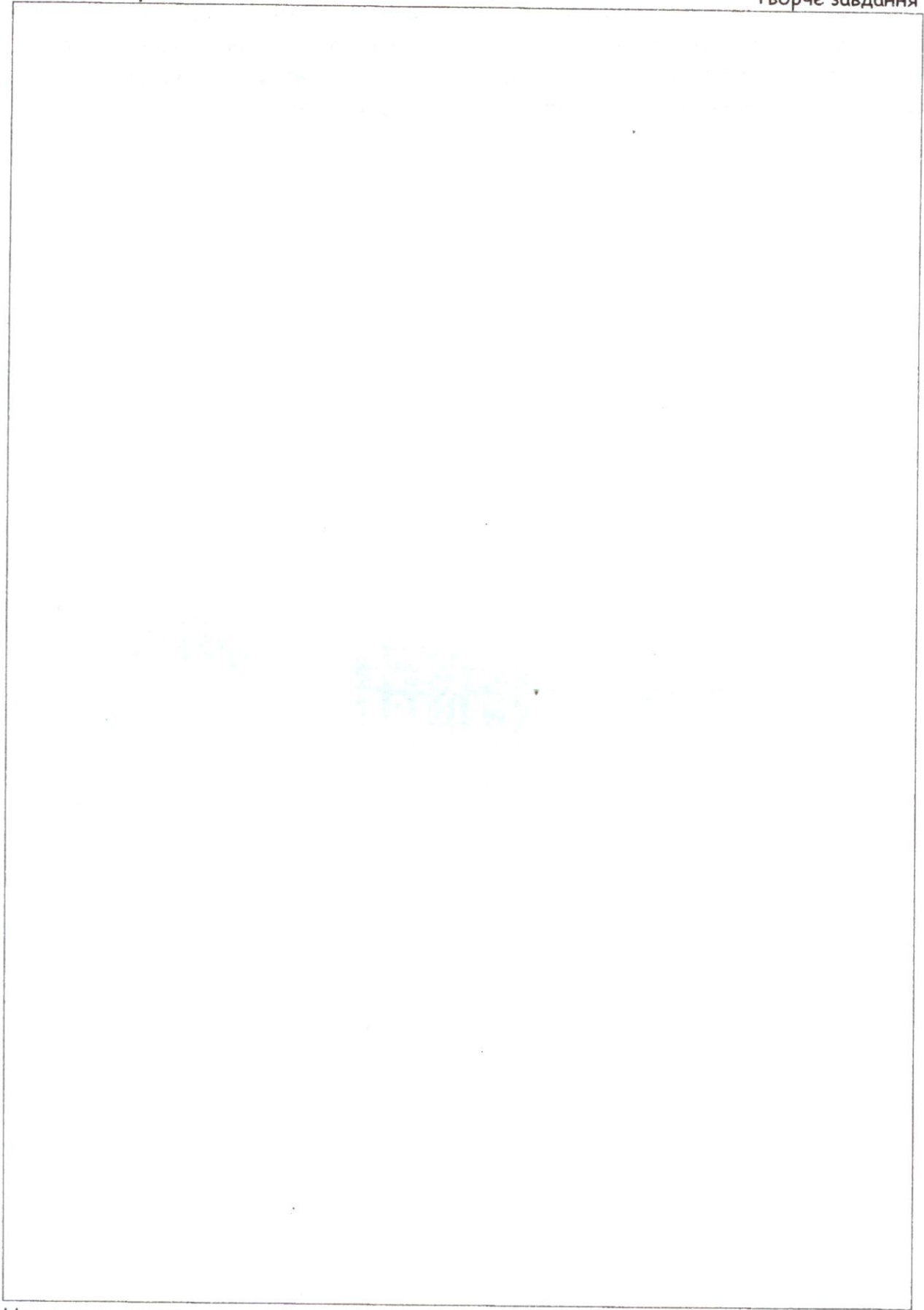

Назва композиції _____

Творче завдання за бажанням

«Створення абстрактної композиції з різних за характером ліній»

Орієнтовні теми: ескіз фрагменту театральної декорації, заставки телепередачі.

Матеріали: графітні олівці, туш, перо; гелева ручка; фломастери різної товщини; гуаш білого кольору, пензлі; чорний або кольоровий папір.

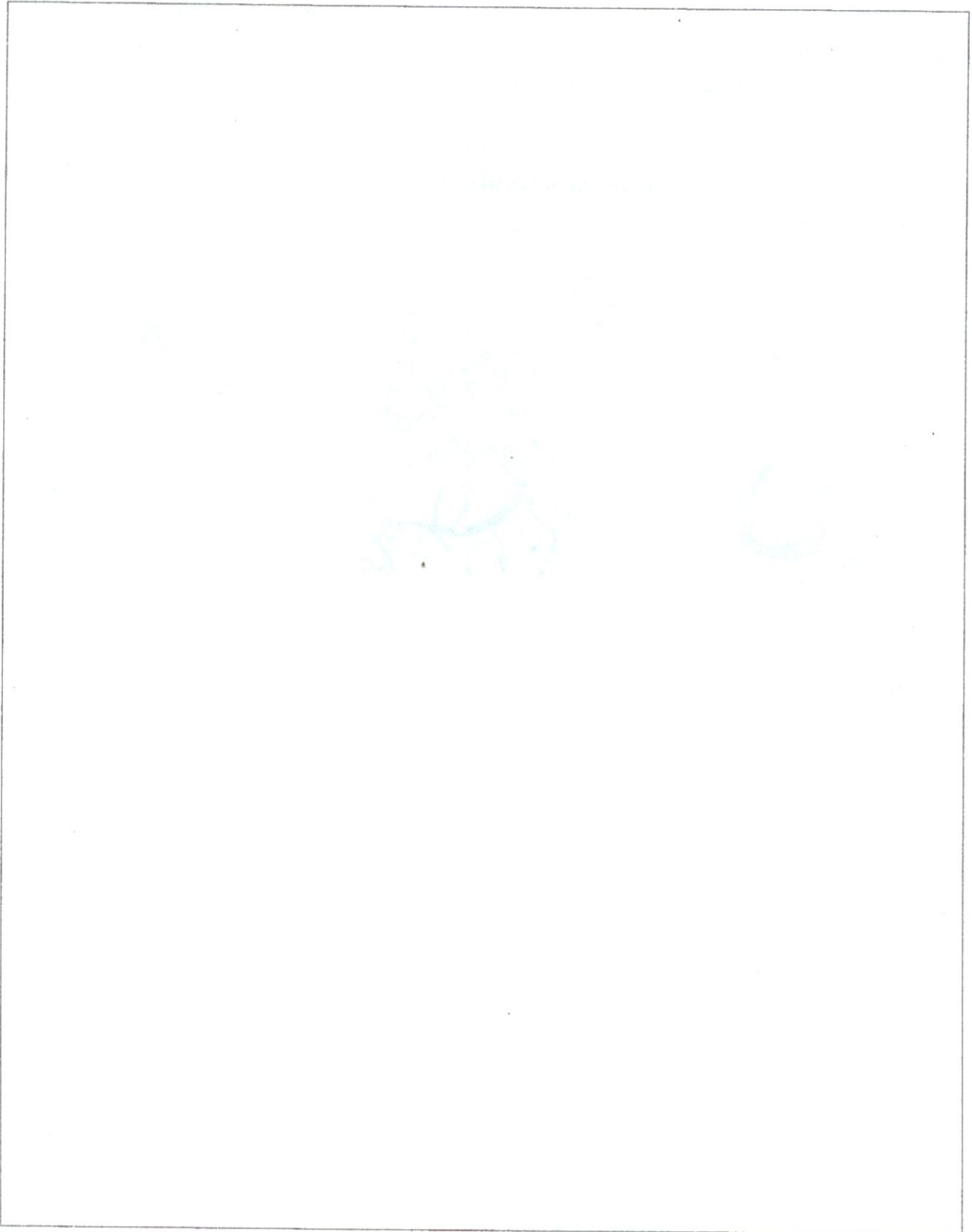

Назва композиції _____

Тема 10. Створення художнього образу за допомогою точок і ліній, спрямованих уверх або вниз

Контрольні питання

1. Які композиційні правила і прийоми допоможуть виявити центр композиції та передати напрям руху? _____

2. Доберіть зображення зразків архітектури. Який напрям ліній переважає у спорудах, що справляють враження легкості? _____

Практичне творче завдання 1

«Створення художнього образу з точок і прямих ліній, спрямованих вниз»

Орієнтовні теми: Ніч настає, Тягар думок.

Матеріали: туш, перо; гелева ручка; фломастери різної товщини.

Техніка виконання: рисунок.

Практичні поради

1. Створіть оригінальну, цілісну, врівноважену композицію, що відповідає назві.
2. Взаємно підпорядкуйте всі елементи композиції.
3. Застосуйте контрастність для посилення виразності.

Приклади виконання завдань

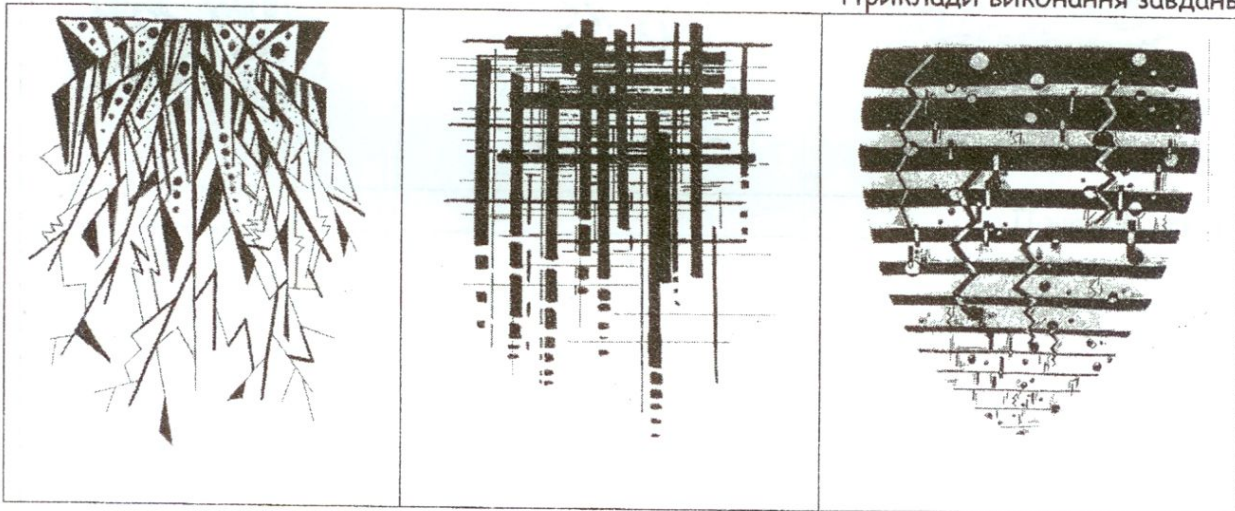

Пошукові ескізи

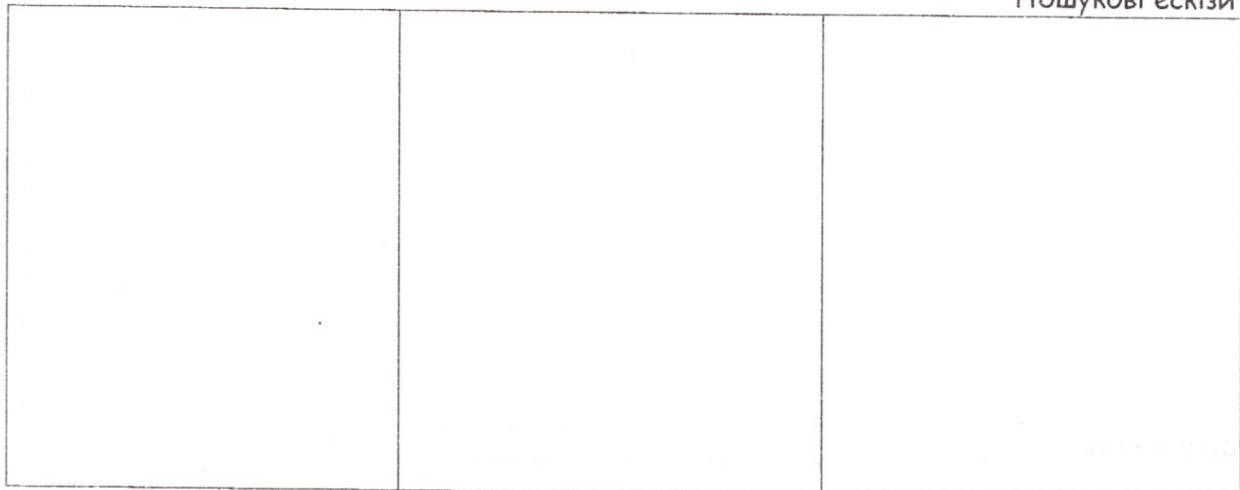

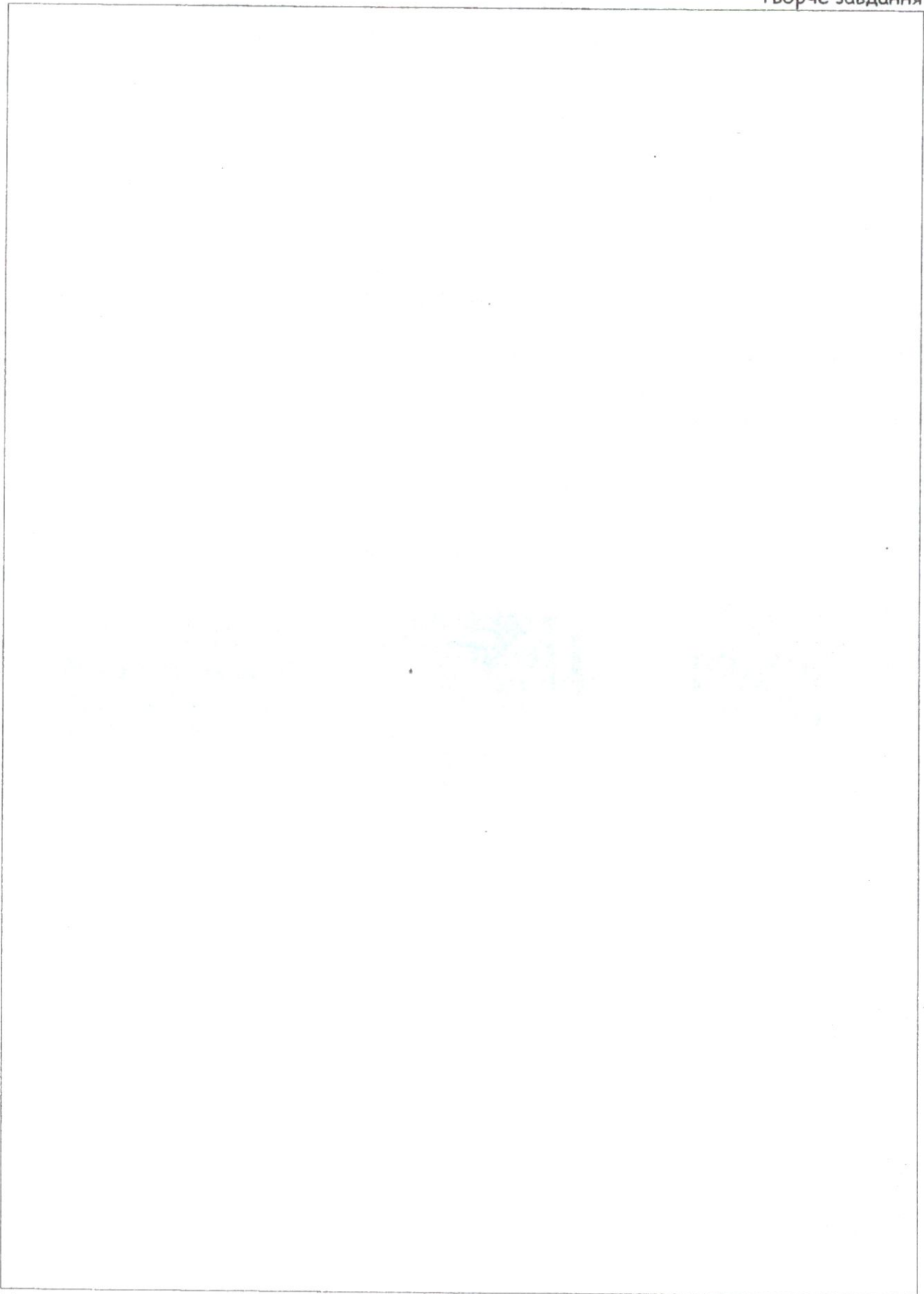

Назва роботи _____

Практичне творче завдання 2
«Створення художнього образу з точок і хвилястих ліній, спрямованих уверх»

Орієнтовні теми: Пробудження, Народження ідеї.

Матеріали: туш, перо; гелева ручка; фломастери різної товщини.

Техніка виконання: рисунок.

Практичні поради

1. Створіть оригінальну, цілісну, врівноважену композицію, що відповідає назві.
2. Взаємно підпорядкуйте всі елементи композиції.
3. Застосуйте контрастність для посилення виразності.
4. Для виконання композиції використовуйте переважно криві, хвилясті лінії.

Приклади виконання завдань

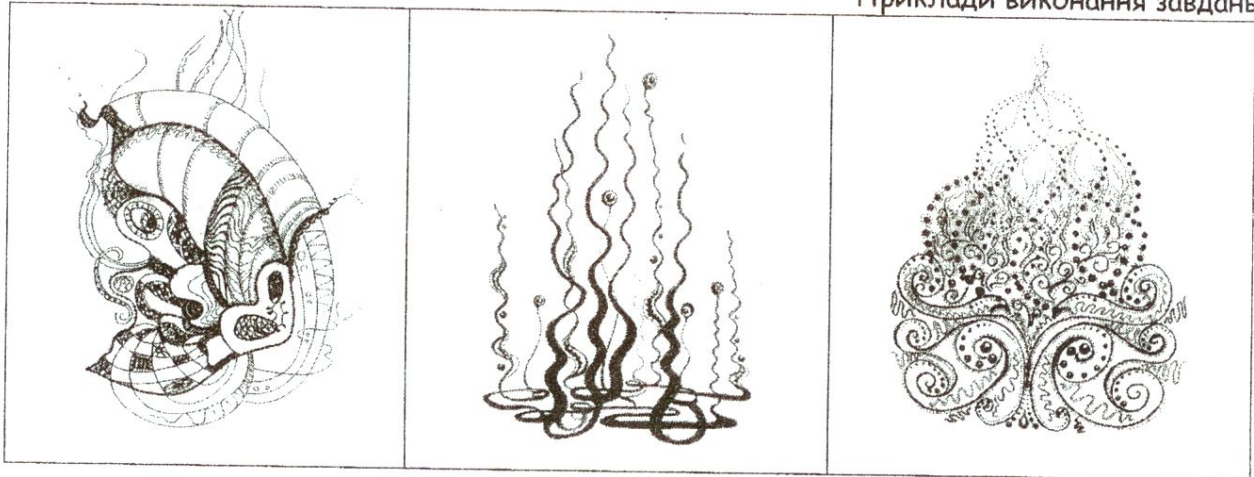

Пошукові ескізи

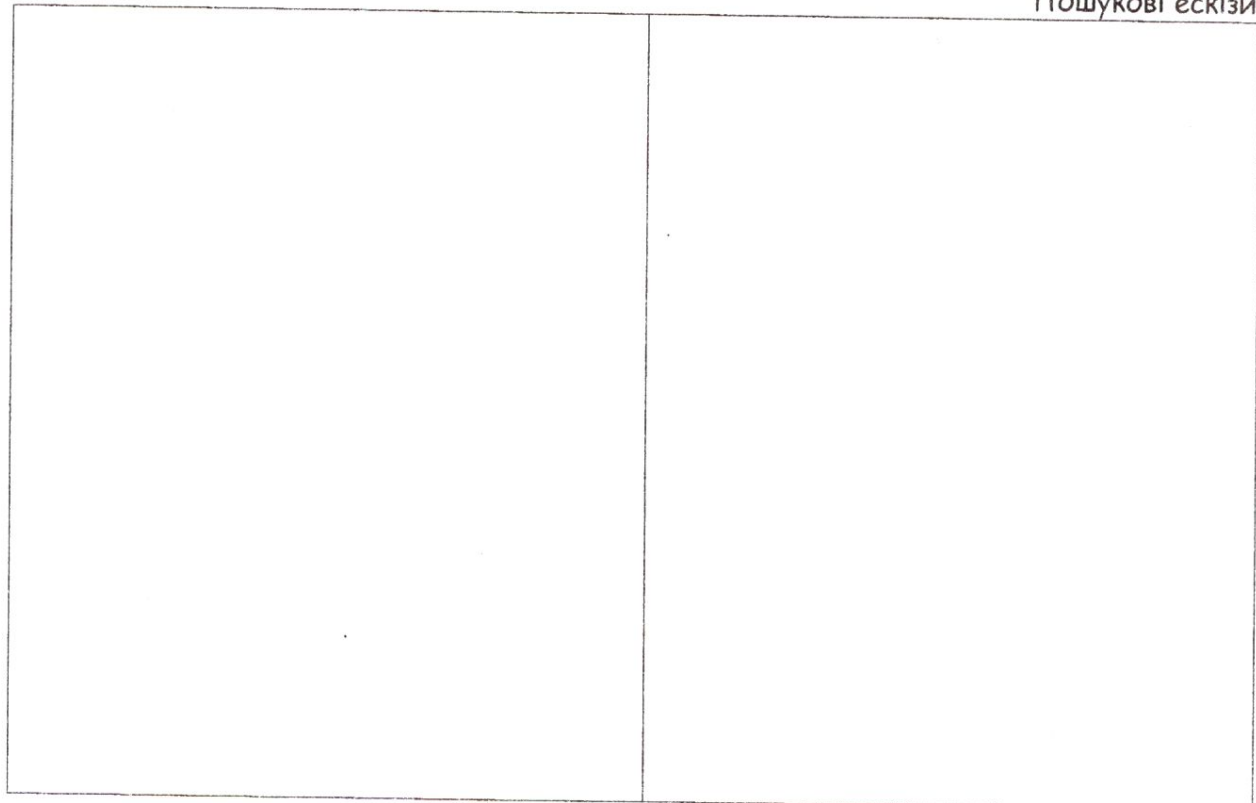

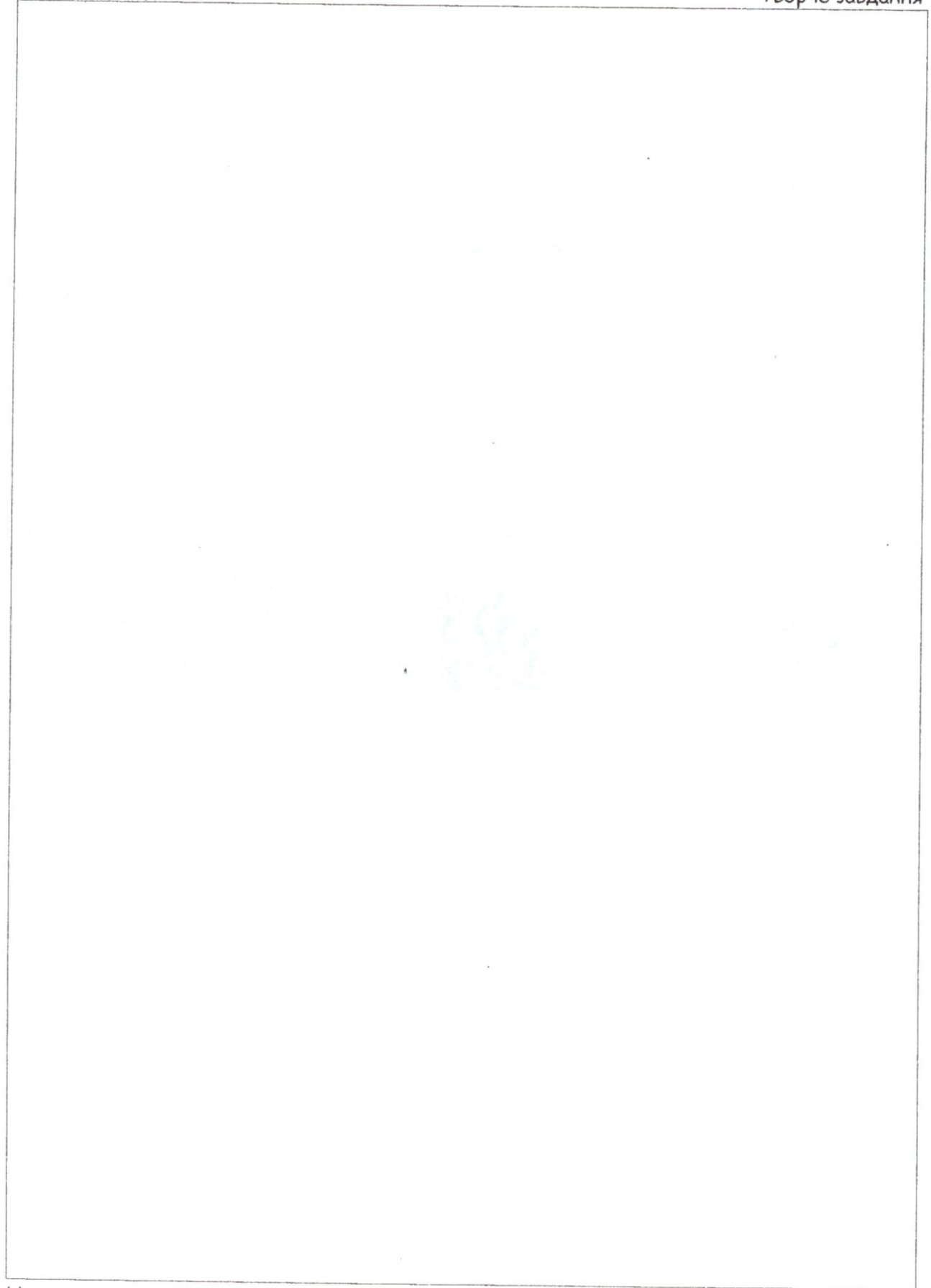

Назва композиції _____

Тема 11. Створення художнього образу за допомогою точок і ліній, спрямованих по діагоналі

Контрольні питання

1. Як можна використати закономірності оптичного сприйняття ліній для передачі враження руху? _____
2. Визначте різницю в композиційній побудові поданих ілюстрацій: _____



①



②

Практичне творче завдання 1

«Створення художнього образу з точок і прямих ліній, спрямованих по діагоналі вниз»

Орієнтовні теми: Гроза, Зорепад.

Матеріали: туш, перо; гелева ручка (чорна, срібляста, бронзова); фломастери різної товщини; гуаш біла, пензлі; білий, чорний, кольоровий папір.

Техніка виконання: рисунок.

Практичні поради

1. Створіть оригінальну, цілісну, врівноважену композицію, що відповідає назві.
2. Взаємно підпорядкуйте всі елементи композиції.
3. Застосуйте контрастність для посилення виразності композиції.
4. Врахуйте закономірності оптичного сприйняття ліній для передачі враження руху.
5. Для виконання композицій використовуйте переважно прямі, ламані лінії.

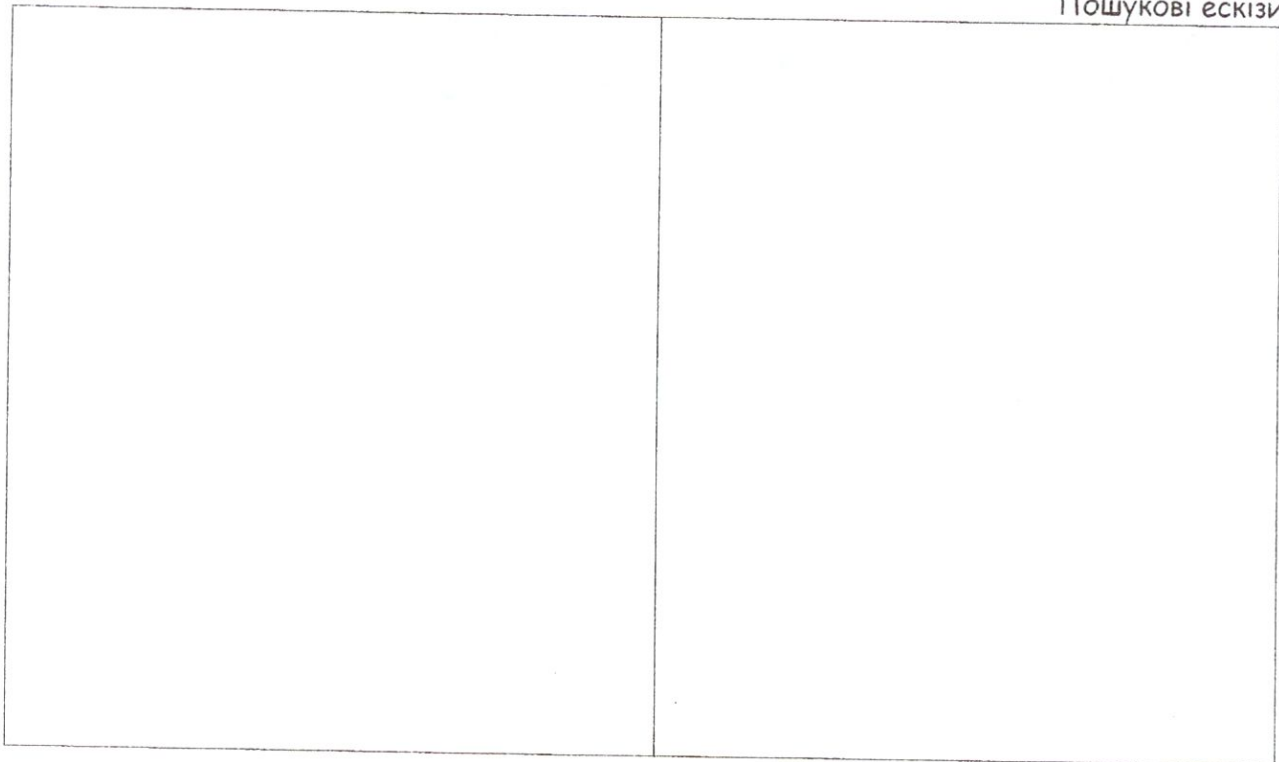
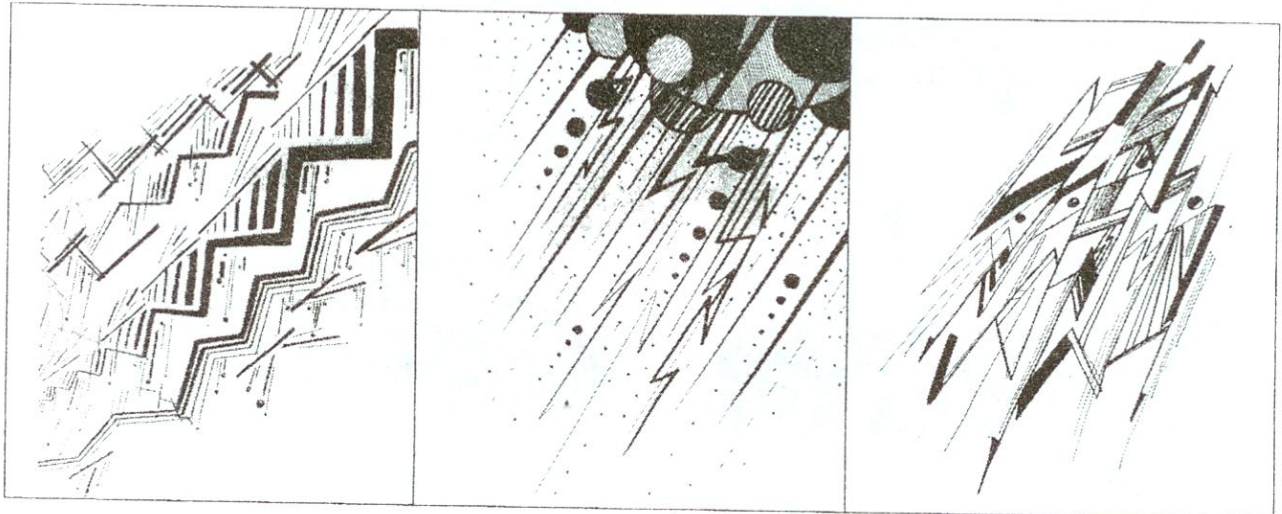
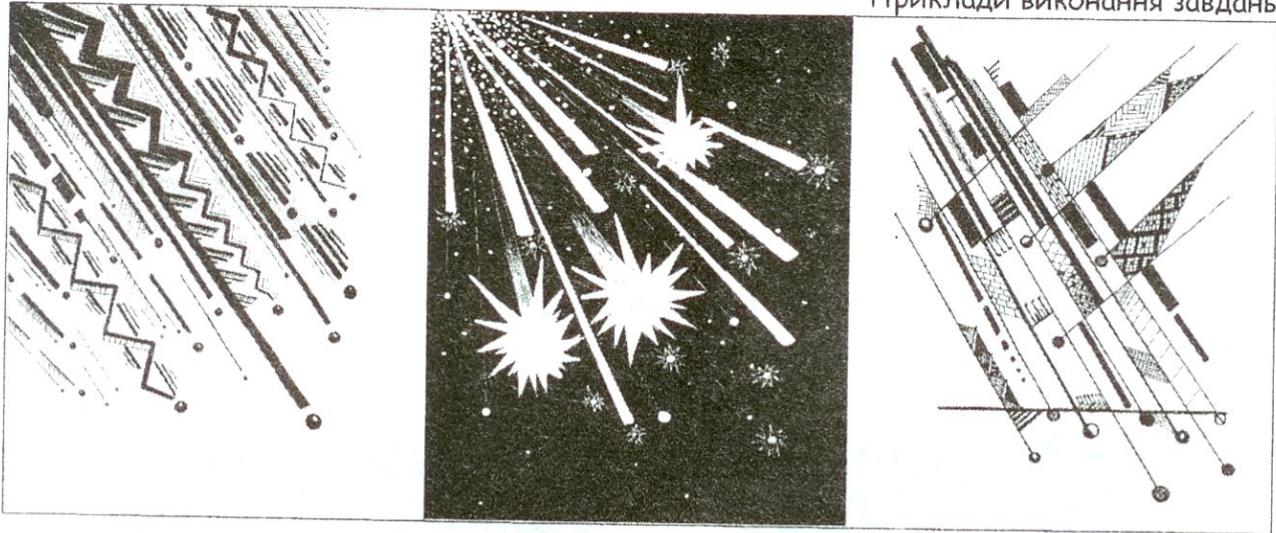

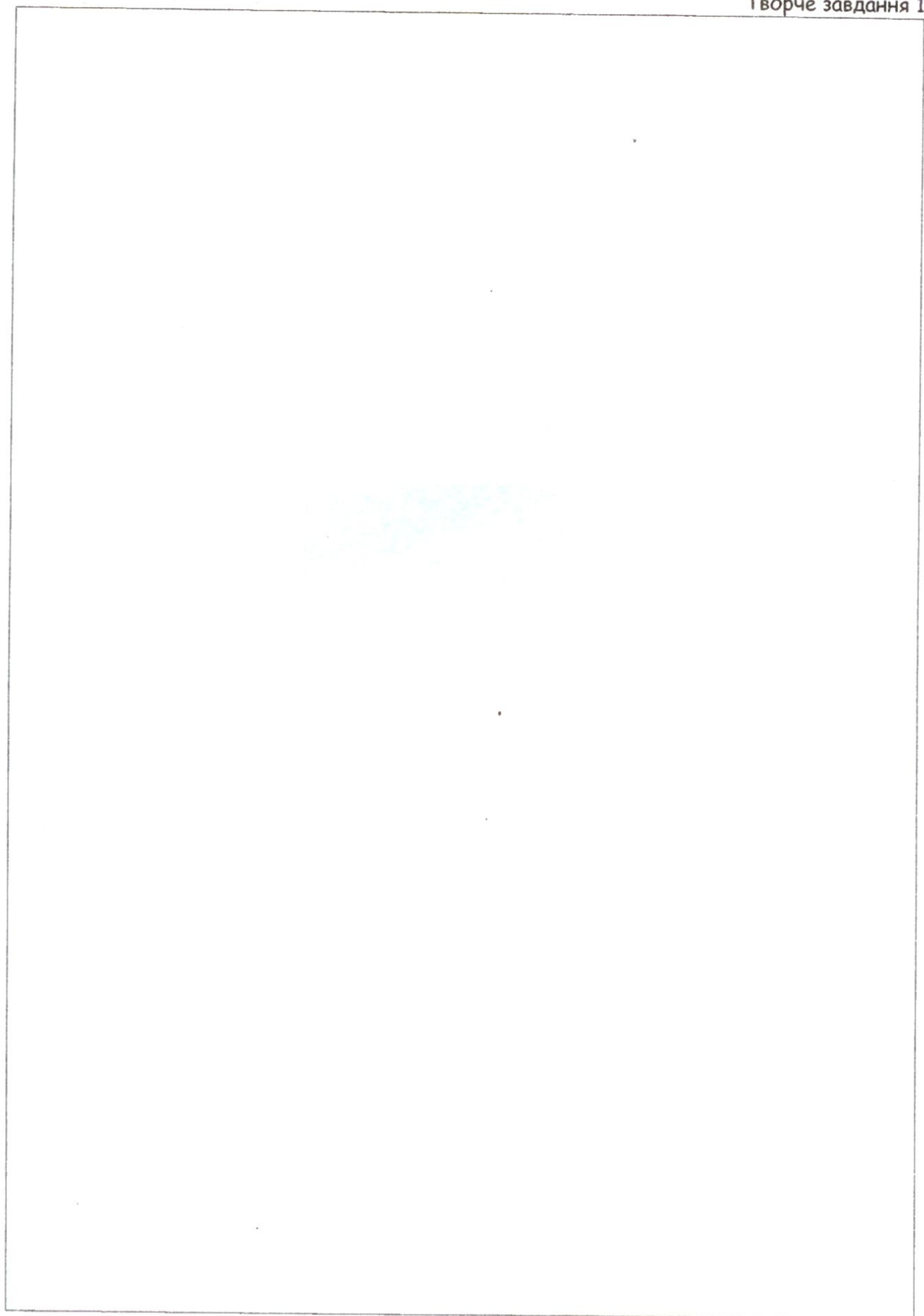

Назва композиції _____

A large, empty rectangular box with a thin black border, occupying most of the page. It is intended for a student to draw or write their creative work.

Назва композиції _____

Практичне творче завдання 2

«Створення художнього образу з точок і хвилястих ліній, спрямованих по діагоналі уверх»

Орієнтовні теми: Вітер, Салют.

Матеріали: туш, перо; гелева ручка (чорна, срібляста, бронзова); фломастери різної товщини; гуаш біла, пензлі; білий, чорний, кольоровий папір.

Техніка виконання: рисунок.

Практичні поради

1. Створіть оригінальну, цілісну, врівноважену композицію, що відповідає назві.
2. Взаємно підпорядкуйте всі елементи композиції.
3. Застосуйте контрастність для посилення виразності.
4. Врахуйте закономірності оптичного сприйняття ліній для передачі враження руху.
5. Для виконання композицій використовуйте переважно криві, хвилясті лінії.

Приклади виконання завдань

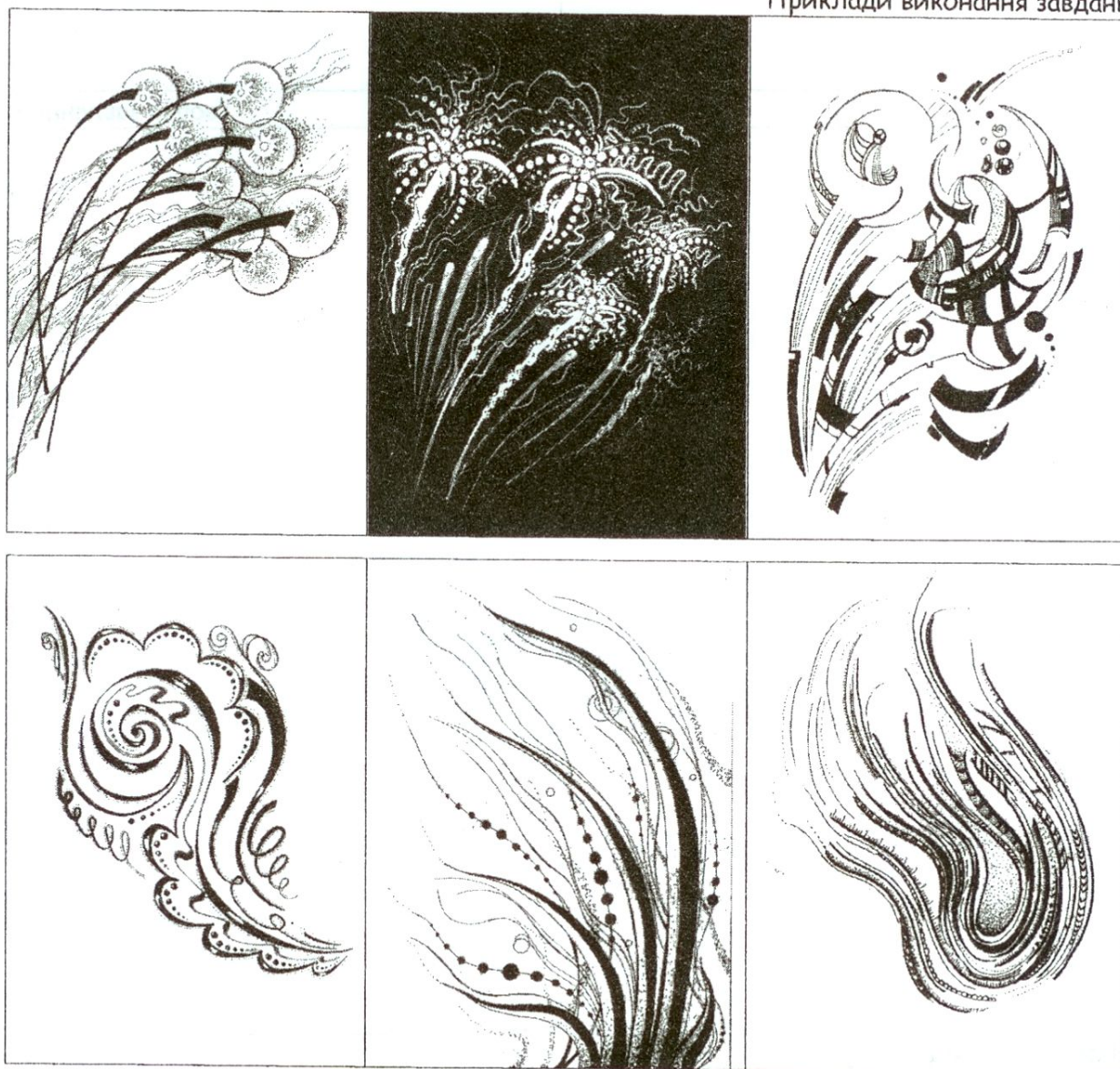

Пошукові ескізи

--	--

Творче завдання 1

--

Назва композиції _____

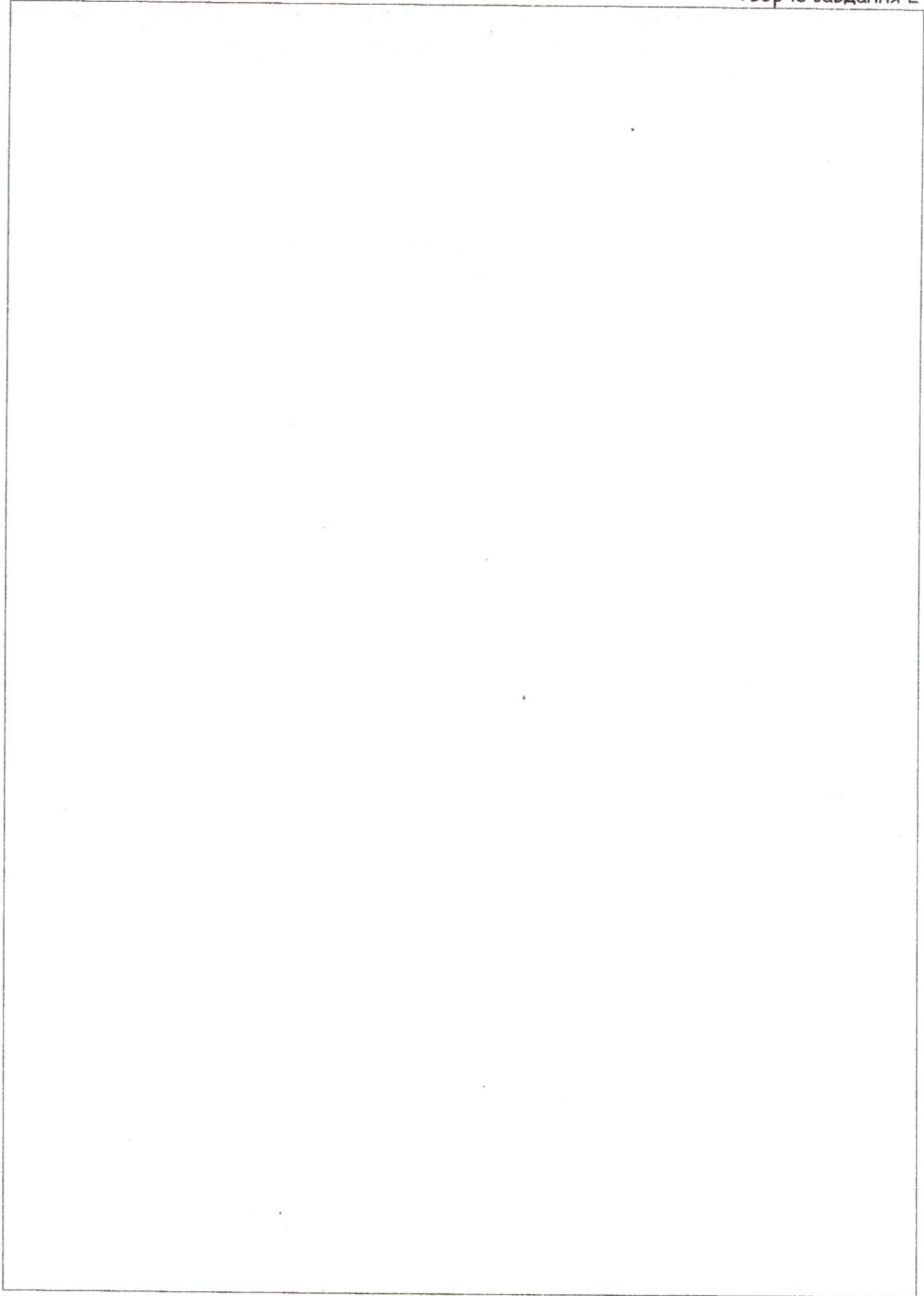

Назва композиції _____

Творче завдання за бажанням

«Створення композиції з точок і ліній, в якій виражено рух»

Орієнтовні теми: ескіз розпису тканини, оформлення одягу, аксесуарів.

Матеріали: за вибором.

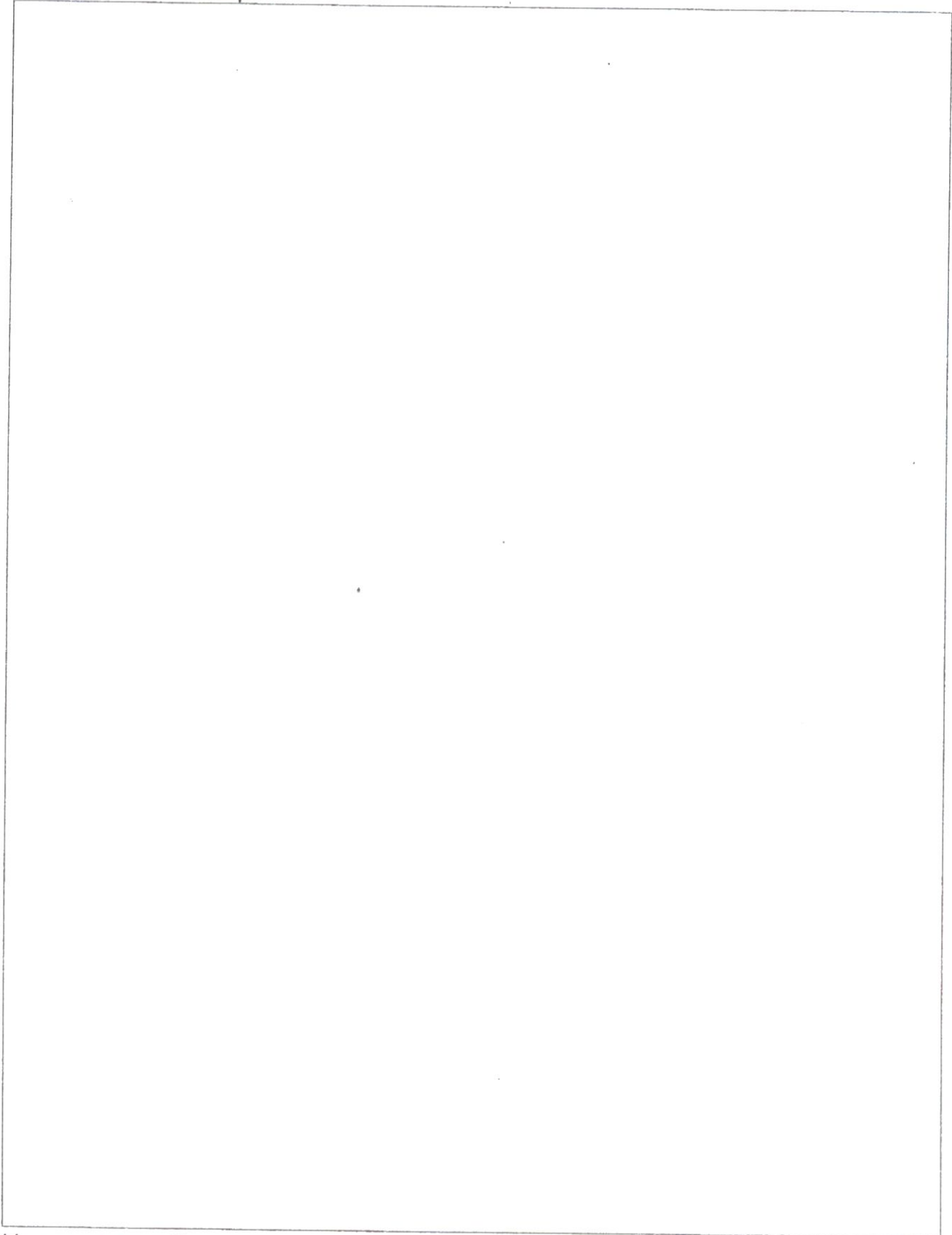

Назва композиції _____



Тема 12. Створення художнього образу за допомогою ліній, спрямованих до або від центру, чи по спіралі

Контрольні питання

1. Назвіть способи передачі руху в композиції: _____
2. Доберіть ілюстрації із центробіжними композиціями. Які прийоми використали автори для їх побудови? _____

Тестові вправи

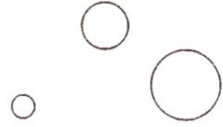
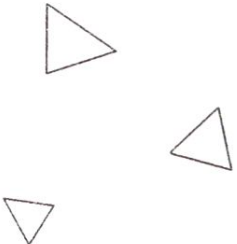
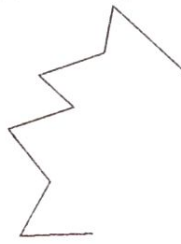
1. Включіть запропоновані фігури в композиційні начерки, передайте рух:

по колу вправо 	по колу вліво 
до центру по спіралі 	від центру по спіралі 
до центру 	від центру 

Практичне творче завдання 1

«Створення художнього образу з точок і прямих ліній, спрямованих від центру»

Орієнтовні теми: Торнадо, Гвинтові сходи (передача руху по спіралі), Народження зірки, Пробудження квітки (передача руху від центру).

Матеріали: туш, перо; гелева ручка; фломастери різної товщини.

Техніка виконання: рисунок.

Практичні поради

1. Створіть оригінальну, цілісну, врівноважену композицію, що відповідає назві.
2. Взаємно підпорядкуйте всі елементи композиції.
3. Застосуйте контрастність для посилення виразності.
4. Для виконання композицій використовуйте переважно прямі, ламані лінії.

Приклади виконання завдань

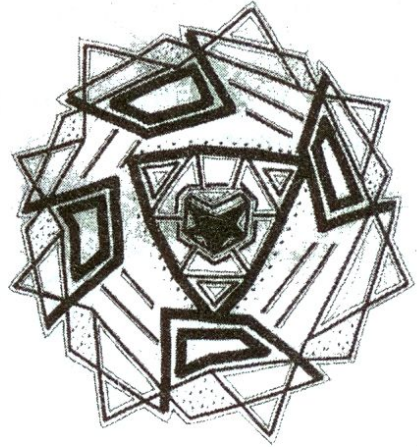
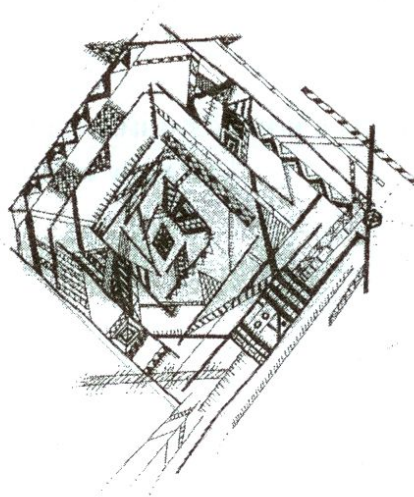
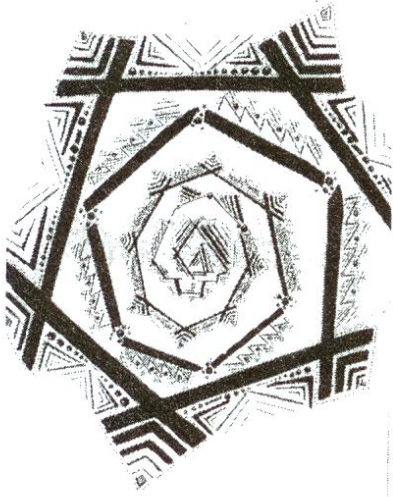

Пошукові ескізи

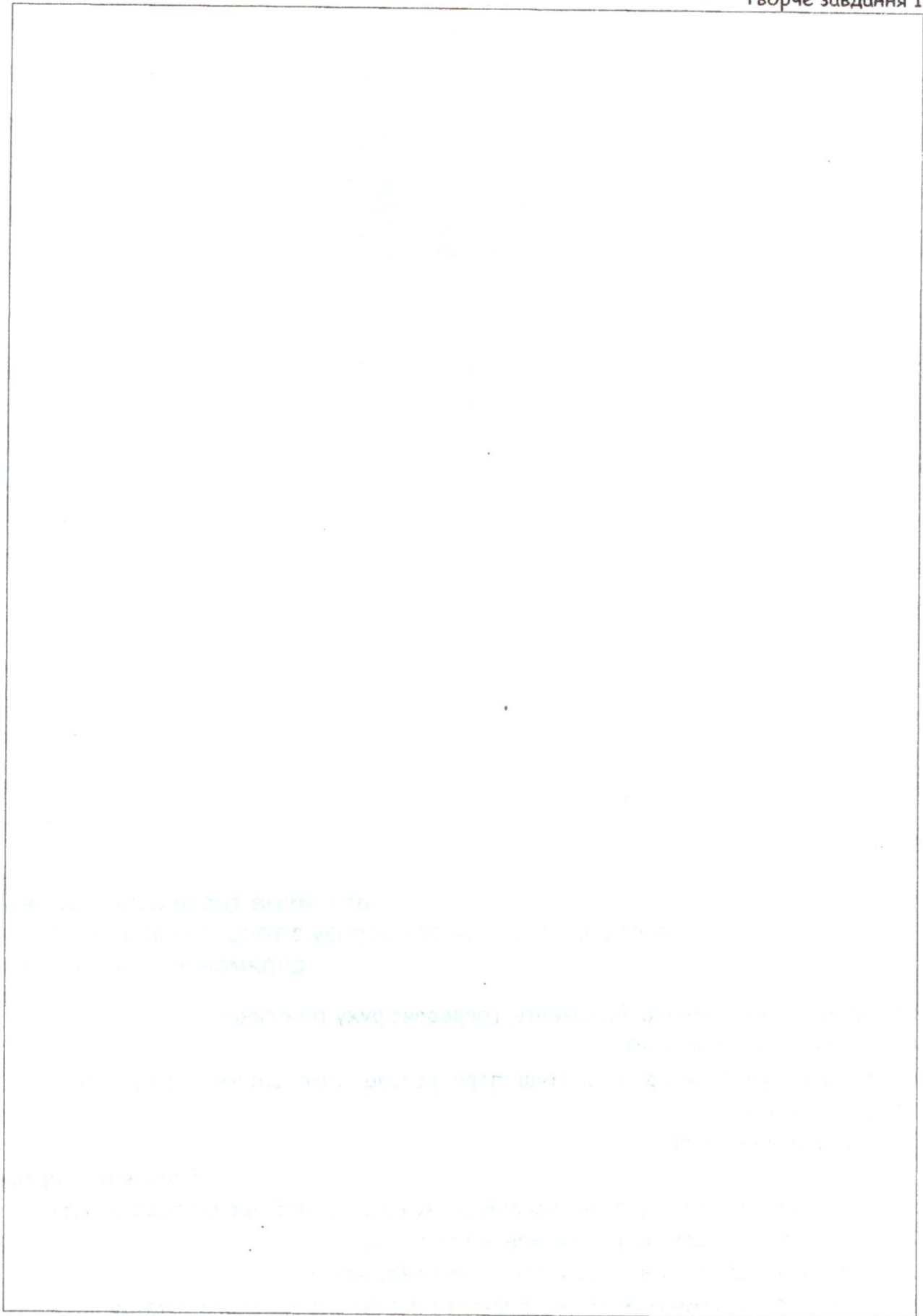

Назва композиції _____

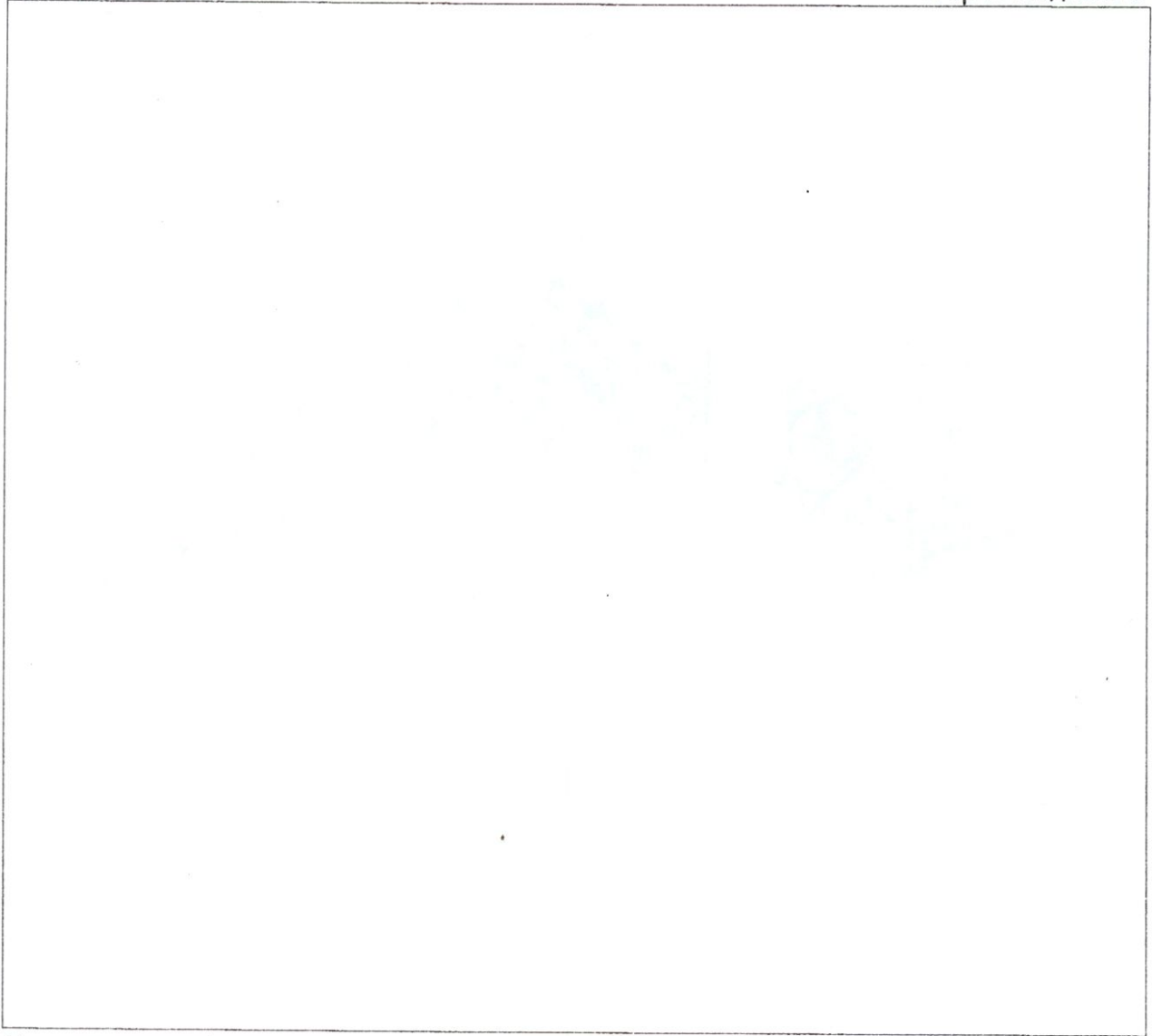

Назва композиції _____

Практичне творче завдання 2

«Створення художнього образу з точок і хвилястих ліній, спрямованих до центру»

Орієнтовні теми: Віхола, Водоверть (передача руху по спіралі), Тунель, Безодня (передача руху до центру).

Матеріали: графітний олівець; туш, перо; гелева ручка; фломастери різної товщини; вугіль.

Техніка виконання: рисунок.

Практичні поради

1. Створіть оригінальну, цілісну, врівноважену композицію, що відповідає назві.
2. Взаємно підпорядкуйте всі елементи композиції.
3. Застосуйте контрастність для посилення виразності.
4. Для виконання композицій використовуйте переважно криві, хвилясті лінії.

Приклади виконання завдань

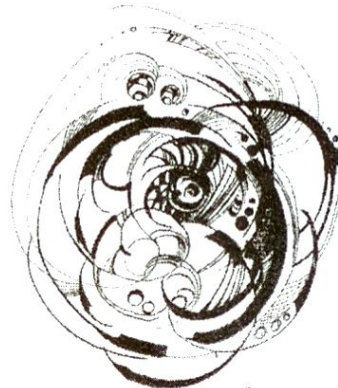
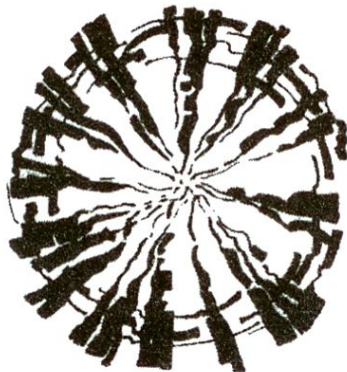
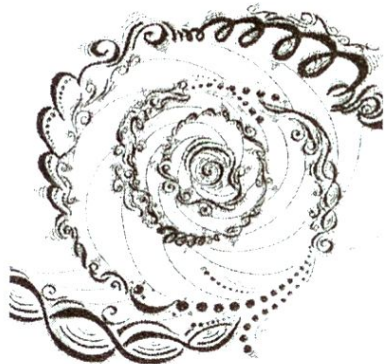

Пошукові ескізи

--	--

Творче завдання 1

--

Назва композиції _____

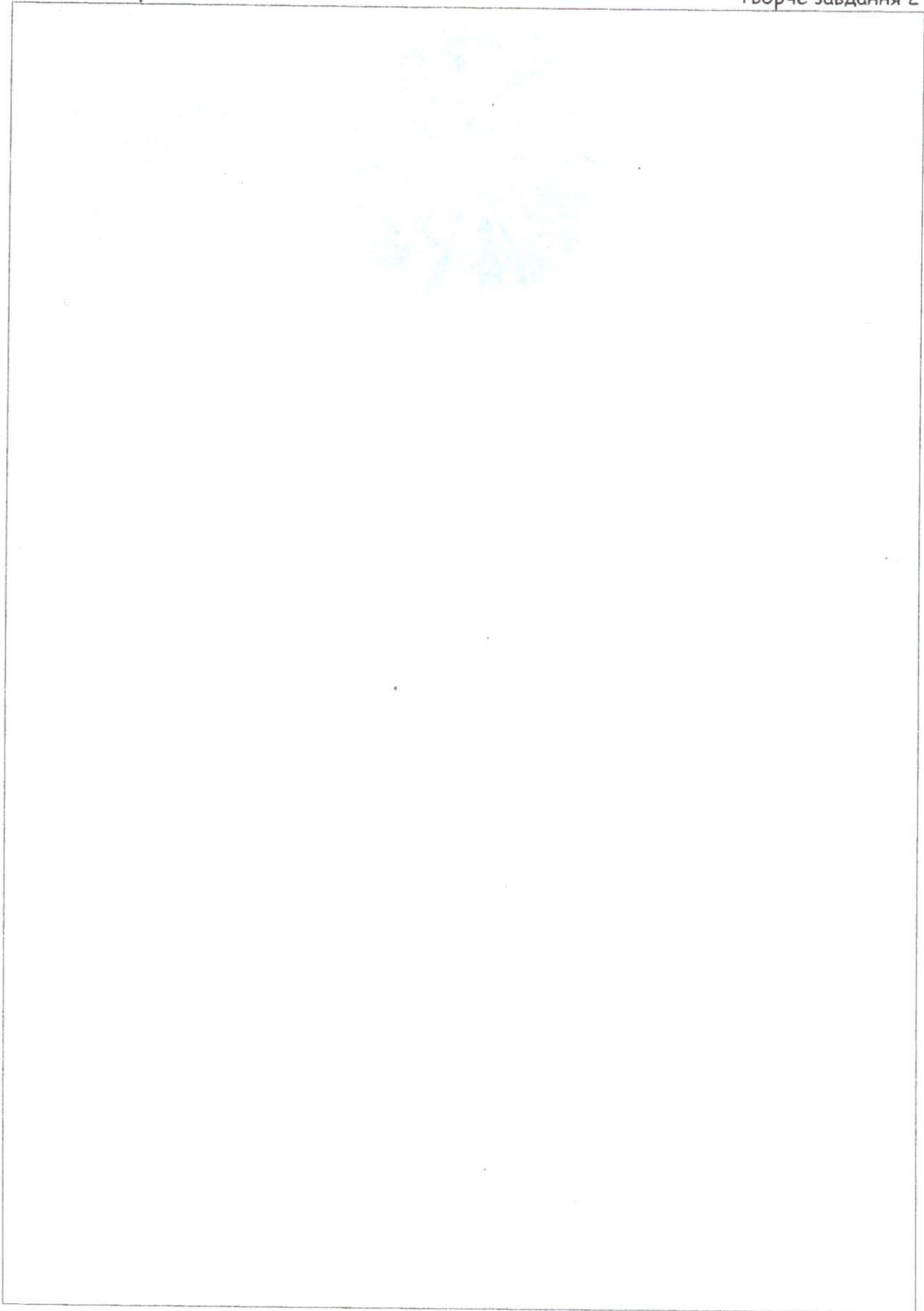

Назва композиції _____

Тема 13. Виразальні можливості штрихів
Види штрихів
Тон

Контрольні питання

1. Вкажіть виразальні можливості штрихів у створенні художнього образу: _____

2. Дайте визначення поняття «Тон»: _____

3. Назвіть основне призначення штрихів у поданих ілюстраціях: _____

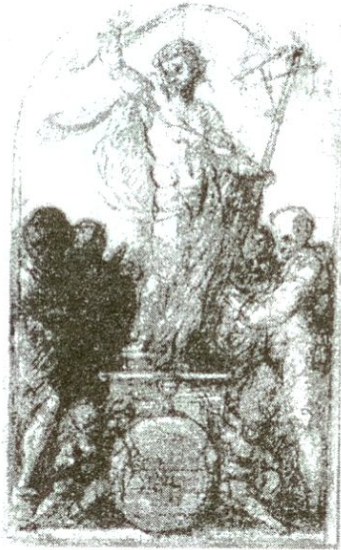

1



2

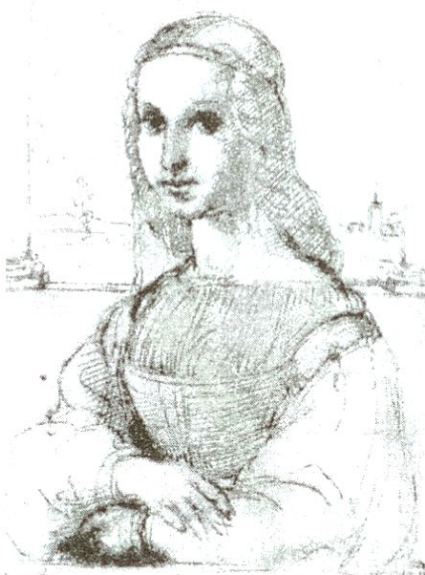

3



4

4. Вкажіть ілюстрацію, в якій за допомогою штрихування: підкреслюється характер форми _____; посилюється емоційна виразність образу _____; здійснюється детальне світлотіньове моделювання форми _____; виявляються загальні тональні співвідношення в композиції _____.

Тренувальні вправи

1. Виконайте штрихи, різні за товщиною, характером накреслення, щільністю нанесення, тональною насиченістю, а також паралельні та такі, що пересікаються під різними кутами.

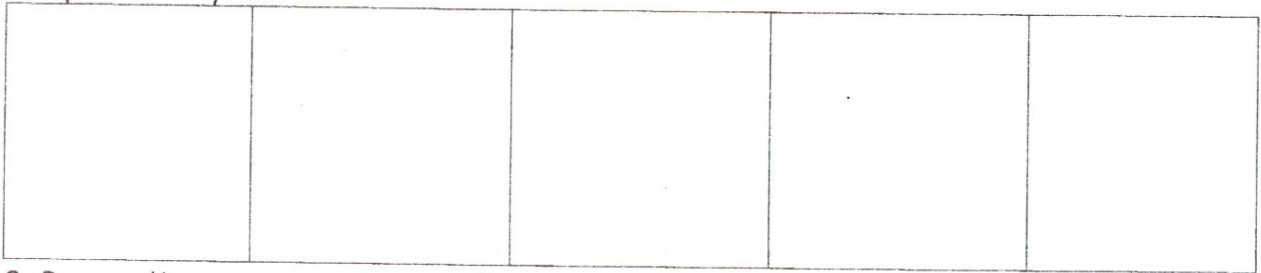

2. Виконайте штрихуванням таблицю зростання тону від білого до чорного.

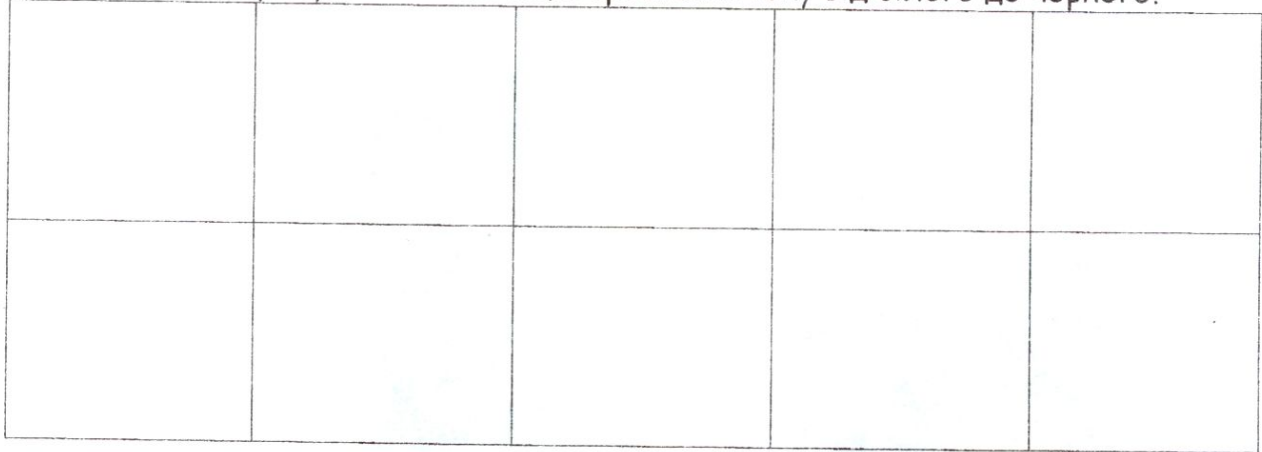

Тестові вправи

1. На основі запропонованого зображення створіть протилежні за характером образи фантастичних тварин. Застосуйте штрихи відповідно до задуму.

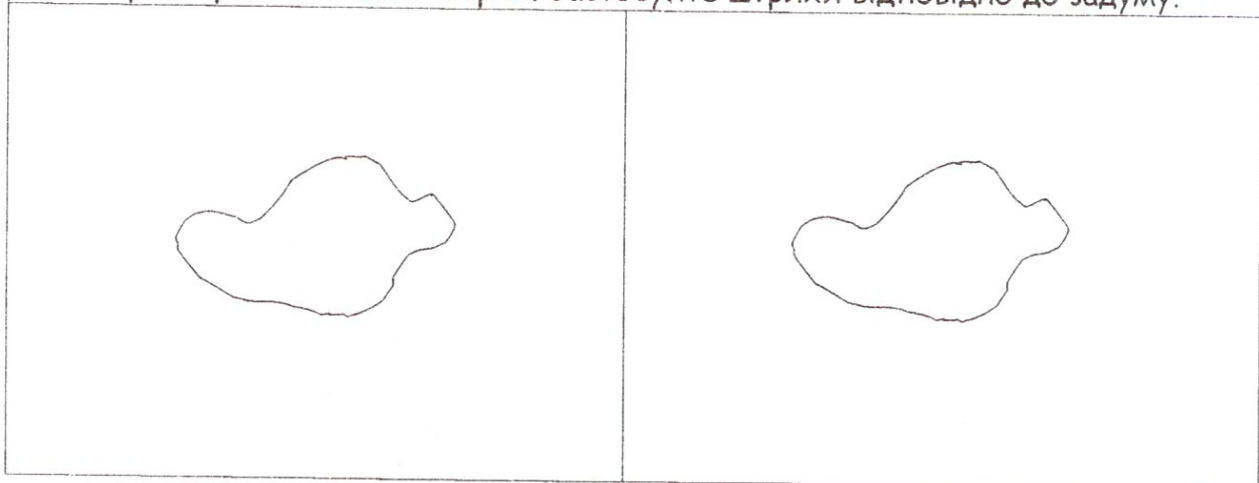

Практичне творче завдання

«Створення врівноважених за тоном композицій»

Орієнтовні теми: абстрактні відкриті або замкнені композиції з квадратів та плям різних розмірів та тональної насиченості, що пересікаються.

Матеріали: графітні олівці різної твердості.

Техніка виконання: рисунок.

Практичні поради

1. Для того, щоб врівноважити композицію за тоном, враховуйте різну тональну насиченість всіх елементів композиції.
2. Виділіть композиційний центр розміром фігур та тоном.
3. Виконайте композицію штрихуванням.

Приклади виконання завдань

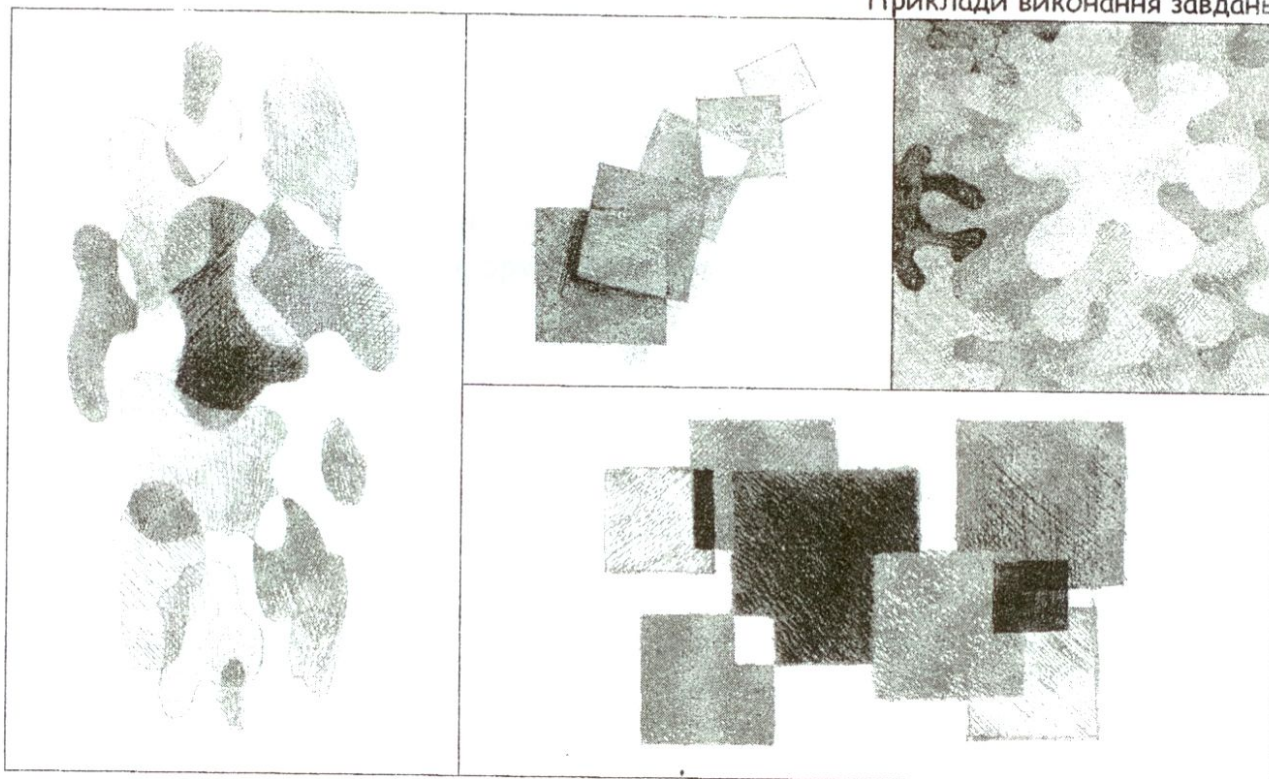

Пошукові ескізи

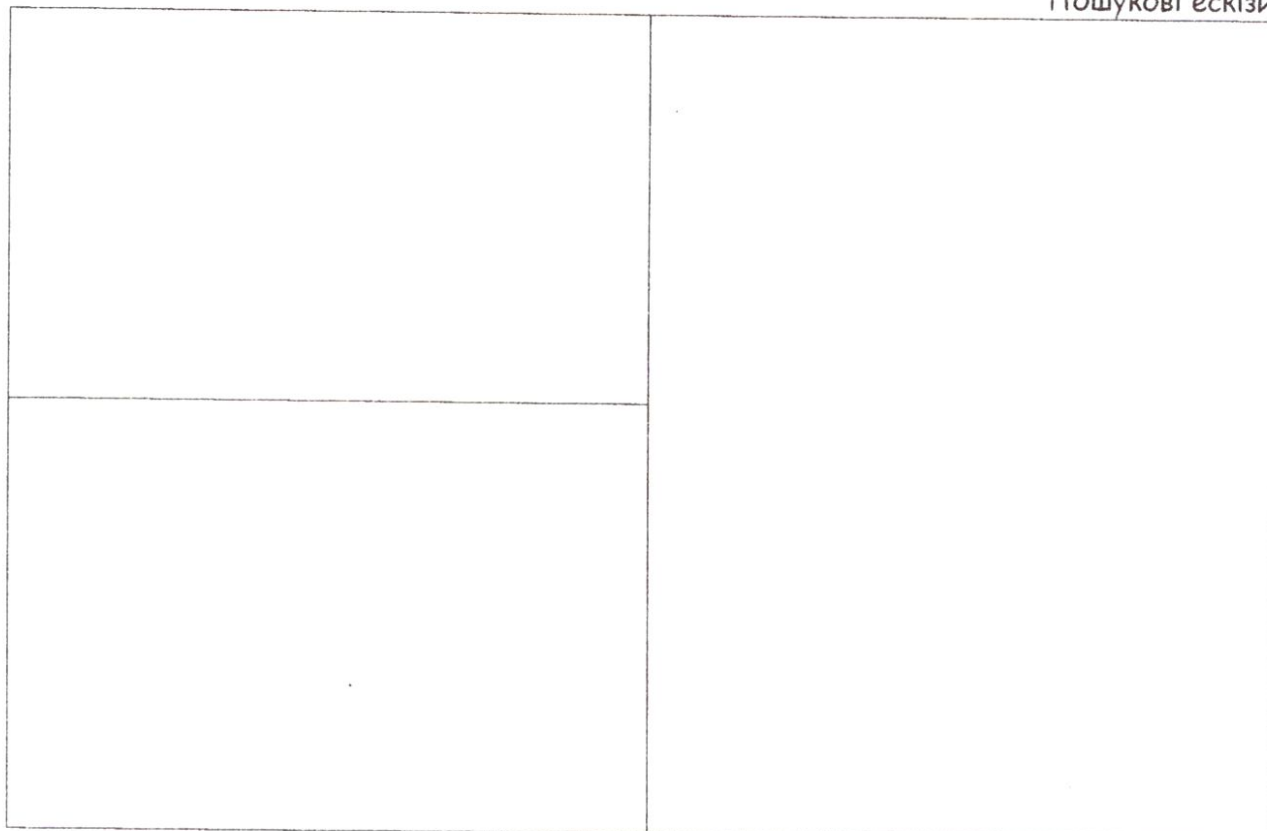

Творче завдання 1

A large, empty rectangular box with a thin black border, occupying the upper half of the page. It is intended for the student's response to the first creative task.

Самостійна робота

Творче завдання 2

A large, empty rectangular box with a thin black border, occupying the lower half of the page. It is intended for the student's independent work and response to the second creative task.

Тема 14. Роль штрихування у світлотіньовому моделюванні форми

Контрольні питання

1. Опишіть, як впливає тональна насиченість складових елементів композиції на композиційну рівновагу _____
2. Вкажіть роль власної і падаючої тіні на розташування предметів у картинній площині _____
3. Доберіть ілюстрації дизайн-проектів, виконаних штрихуванням.

Тестові завдання

1. Розташуйте штрихи так, щоб вони краще виявили, підкреслили форму геометричних тіл

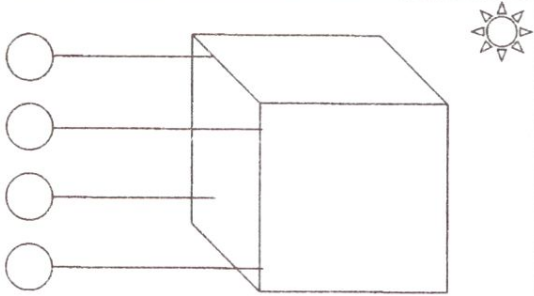

		
---	---	---

2. Позначте місце найбільшого контрасту світла і тіні

	
--	---

Тренувальні завдання

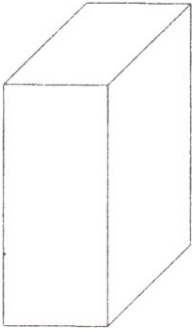
1. Створіть врівноважені композиції: домалюйте до запропонованих геометричних тіл 2-3 таких же, тільки іншої величини і різного тону. Виконайте світлотіньове моделювання їх форми відповідно до джерела освітлення.

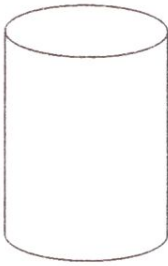
 	 
--	---

Практичне творче завдання 1

«Створення врівноваженої композиції з куль»

Орієнтовні теми: Святкові повітряні кульки, Парад повітряних куль.

Матеріали: графітні олівці різної твердості.

Техніка виконання: рисунок.

Практичні поради

1. Розташуйте кулі різного тону, враховуючи прийоми виявлення центру композиції та встановлення композиційної рівноваги.
2. Дотримуйтеся правил розташування світлотіні на тілах обертання.
3. Виконуйте штрихування за формою кулі.

Приклади виконання завдань

Пошукові ескізи

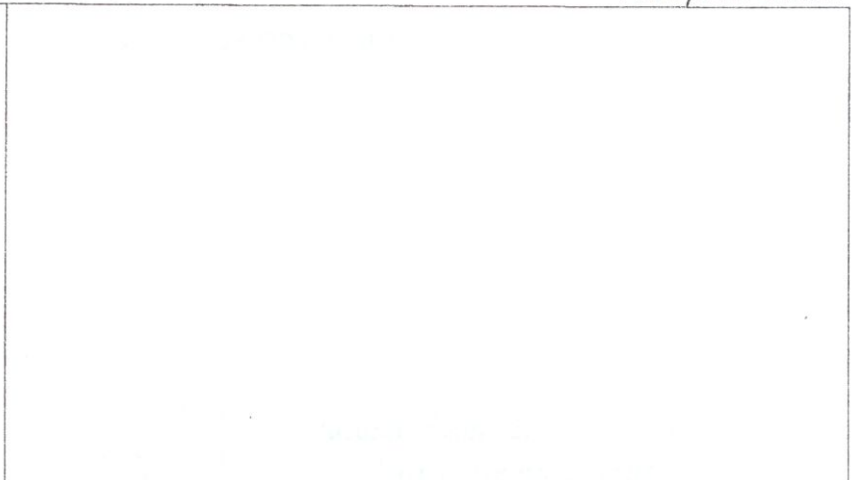
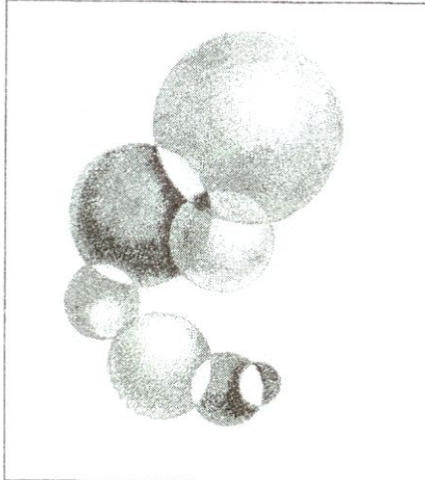

Творче завдання



Назва композиції _____

Практичне творче завдання 2

«Створення врівноваженої композиції з геометричних тіл»

Орієнтовні теми: іграшкове місто з кубиків, іграшкова фортеця, в країні стереометрії, долина пірамід.

Матеріали: графітні олівці різної твердості.

Техніка виконання: рисунок.

Практичні поради

1. Розташуйте геометричні тіла різного тону, враховуючи прийоми виявлення центру композиції та встановлення композиційної рівноваги.
2. Дотримуйтеся правил розташування світлотіні на призматичних тілах.
3. Виконуйте штрихування за формою предметів.

Приклади виконання завдань

Пошукові ескізи

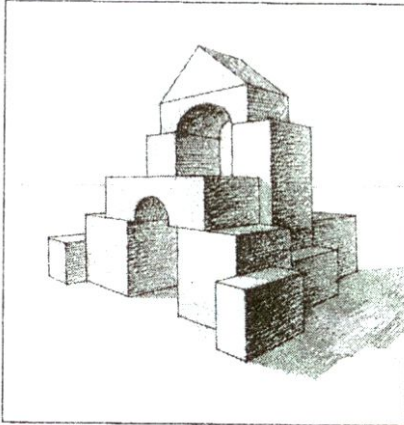

Самостійна робота

Творче завдання

--	--

Назва композиції _____

Творче завдання за бажанням

«Створення композиції з геометричних тіл»

Орієнтовні теми: ескіз іграшки (м'якої або складеної з конструктивних елементів).

Матеріали: графітні олівці; гелева, кулькова ручка; вугіль, сангіна.

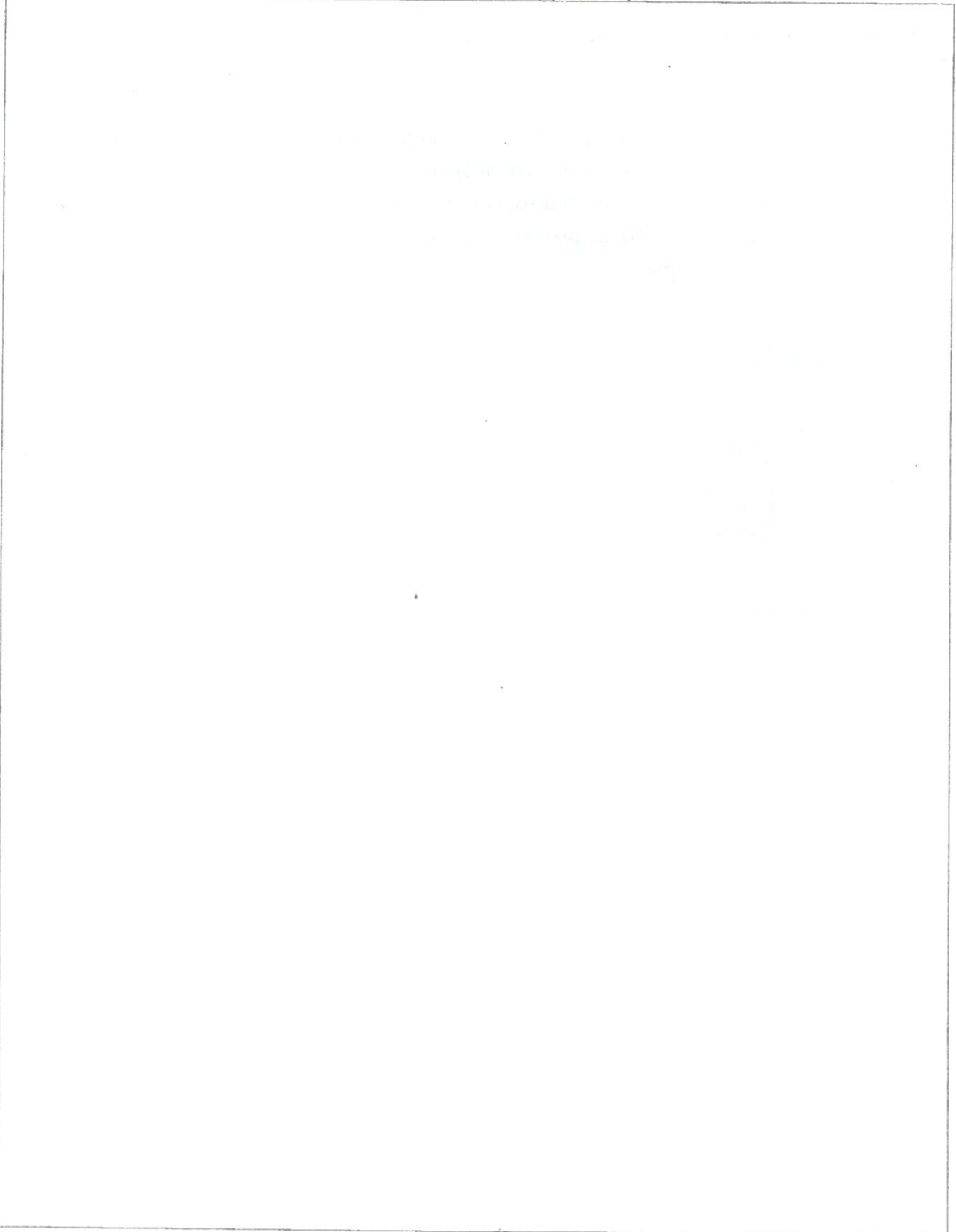

Назва композиції _____

Тема 15. Виразальні можливості плями

Контрольні питання

1. Назвіть виразальні можливості плями у створенні художнього образу: _____

2. Вкажіть найбільш характерну ознаку плями, що має важливе значення у побудові виразної композиції: _____
3. Дайте визначення поняття «Силует»: _____
4. Назвіть властивості плями, використані художниками для створення сюжетних композицій _____

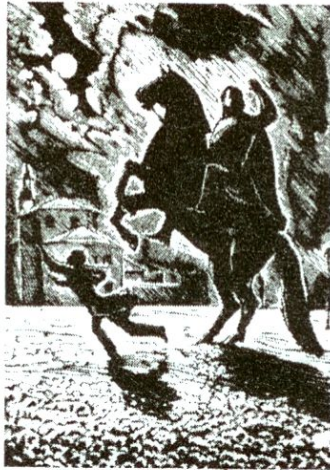

Тренувальні завдання

1. Виконайте силуетні композиції на основі запропонованих натуралістичних зображень птахів.

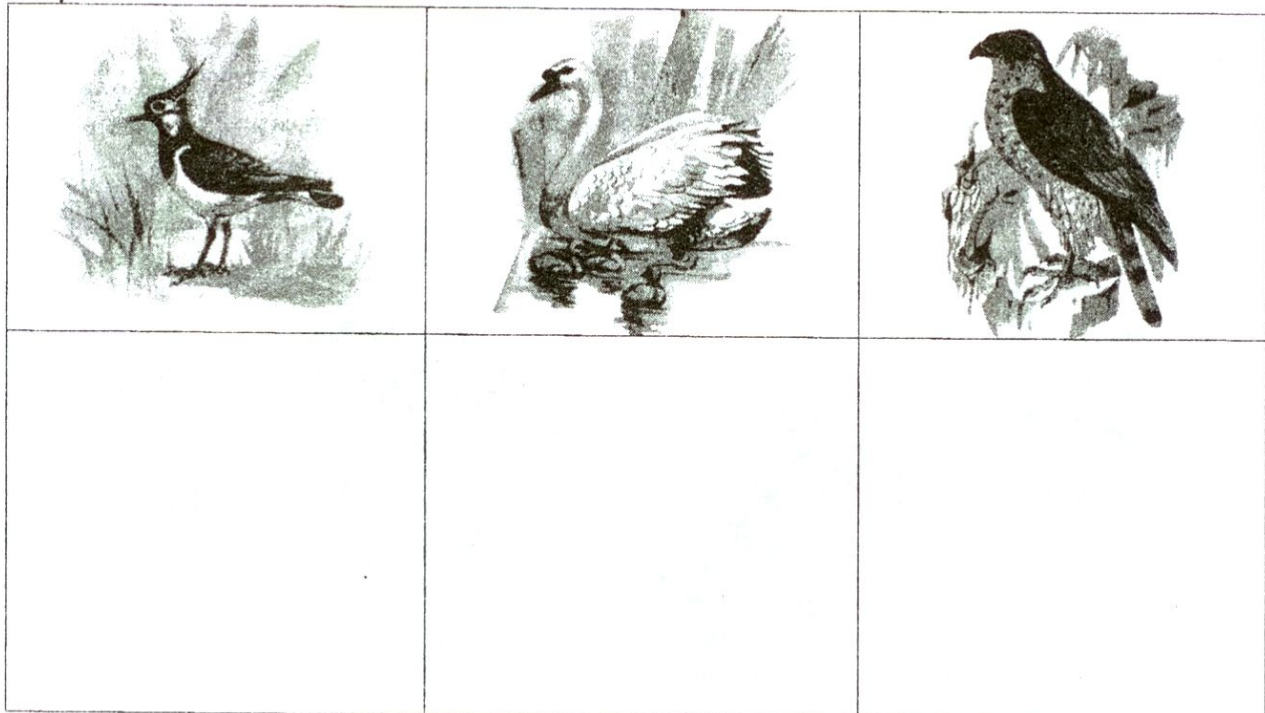

2. Домалюйте необхідні деталі та виконайте асоціативні композиції з ліній та плям, що за своєю формою нагадують силуети рослин, тварин та предметів.



Практичне творче завдання 1

«Створення змістовної цілісної композиції з плям»

Орієнтовні теми: за вибором.

Матеріали: туш, пензель, перо; біла гуаш, пензлі; білий і чорний папір.

Техніка виконання: рисунок.

Практичні поради

1. Виконайте на окремих аркушах дві однакові плями довільної форми способом монотипії.
2. На основі утворених зображень створіть дві пейзажні композиції так, щоб в одному випадку (1) плями відігравали допоміжну роль, а в другому (2) - основну.
3. Виконайте композиції у двох варіантах: на білому і чорному папері.

1

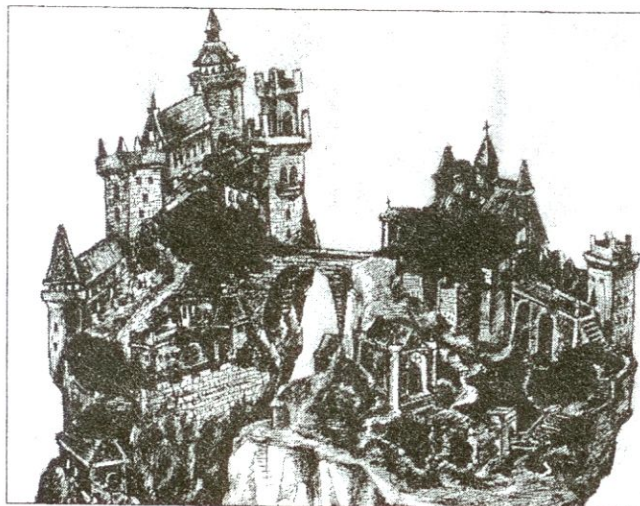

2

Приклади виконання завдань



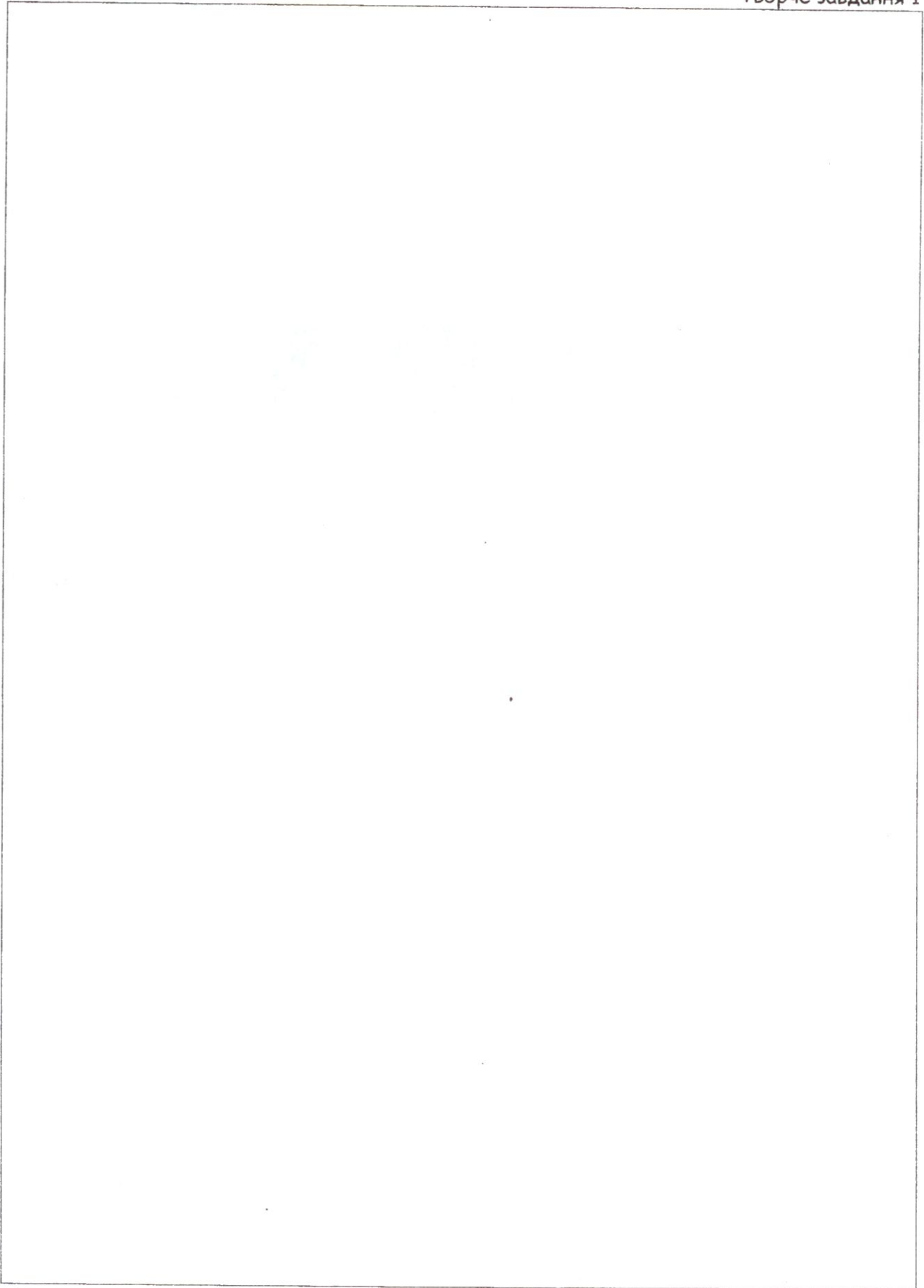

Назва композиції _____

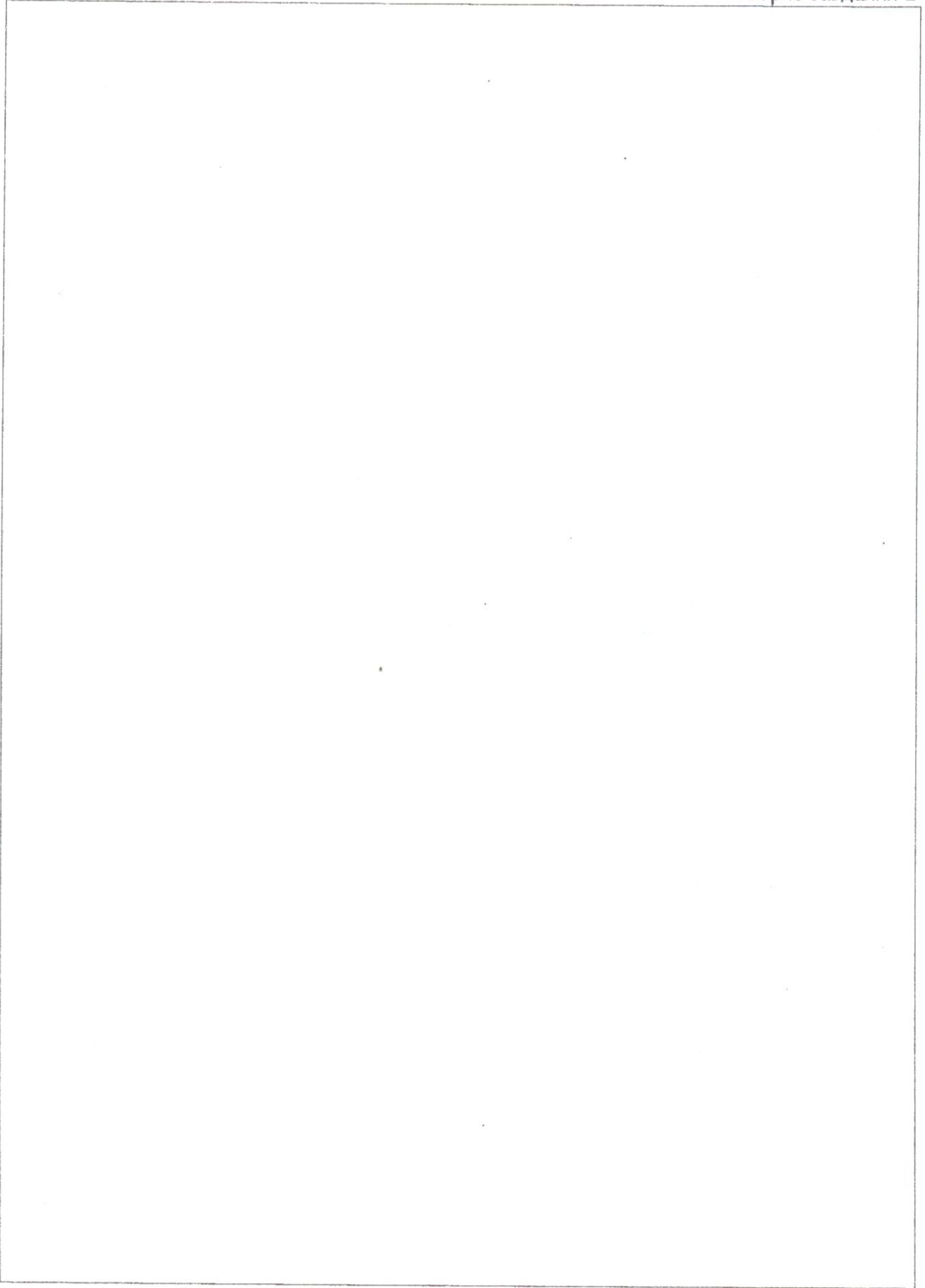

Назва композиції _____

Тема 16. Значення контуру в створенні виразного силуету

Контрольні питання

1. Назвіть способи увиразнення силуету: _____
2. Дайте визначення поняття «Контур»: _____
3. Проаналізуйте прийоми узагальнення форми та доцільної деталізації зображень у поданих ілюстраціях: _____



Тестові завдання

1. Виконайте лінійне та силуетне зображення пейзажу.

--	--

Тренувальні завдання

1. Створіть 2 пари різнохарактерних фантазійних образів «Веселий клоун» і «Злий чаклун», «Ніжна тваринка» і «Лихий хижак» на основі симетричних плям. Контур та частково форму плям домалюйте відповідно до задуму. Плями на аркуші можна розташовувати довільно.

Приклади виконання завдань



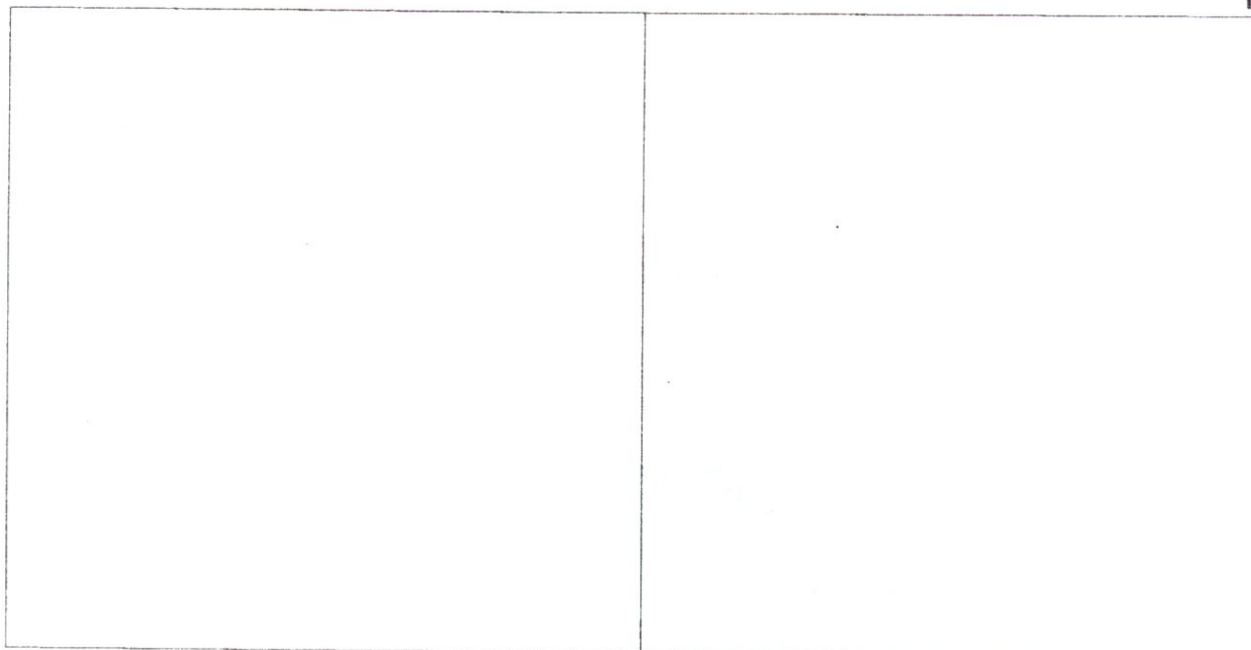

Самостійна робота

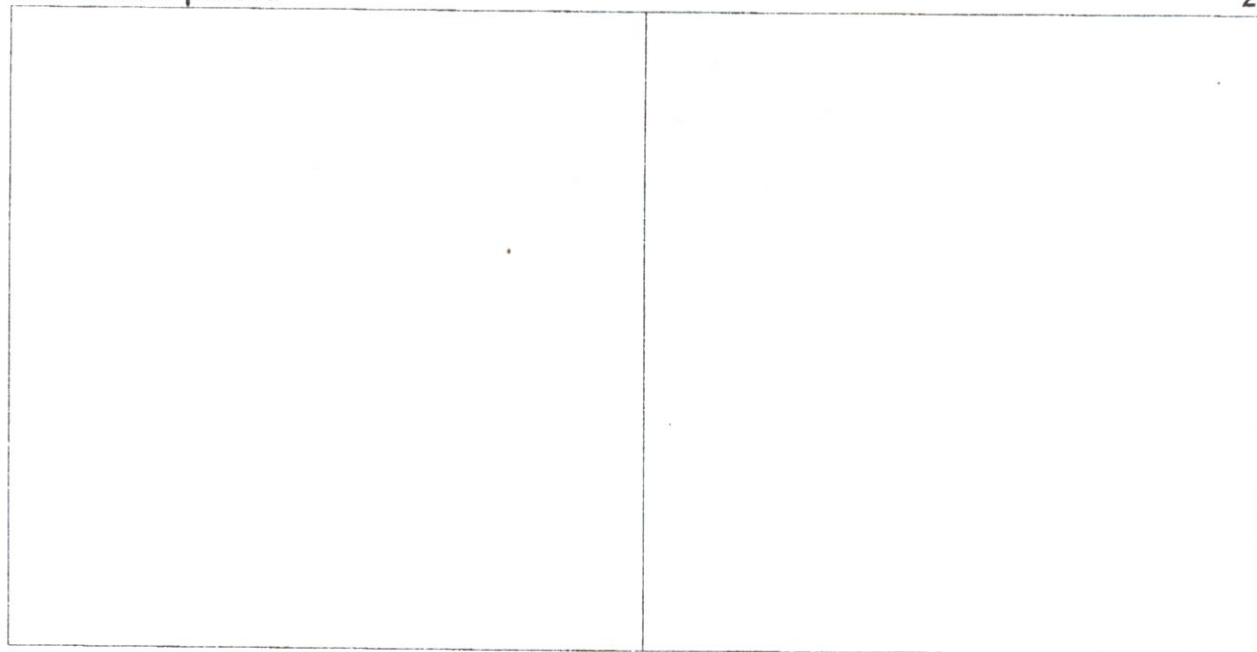

Практичне творче завдання
«Створення силуетної композиції»

Орієнтовні теми: за вибором.

Матеріали: біла гуаш, пензлі; чорний папір.

Техніка виконання: рисунок.

Практичні поради

1. Особливу увагу приділіть виявленню центру композиції розміром і формою та знайдіть способи врівноваження великих мас.
2. Чітко промальовуйте контур, щоб точно передати характерну форму зображуваних об'єктів.
3. Виконайте зображення на чорному папері. Дайте назву композиції.

Пошукові ескізи

--	--

Творче завдання

--

Назва композиції _____

Творче завдання за бажанням
«Створення силуетної композиції»

Орієнтовні теми: Місто вночі, Натюрморт на вікні, Витончені силуети.

Матеріали: аплікація з чорного паперу на світлому тлі.

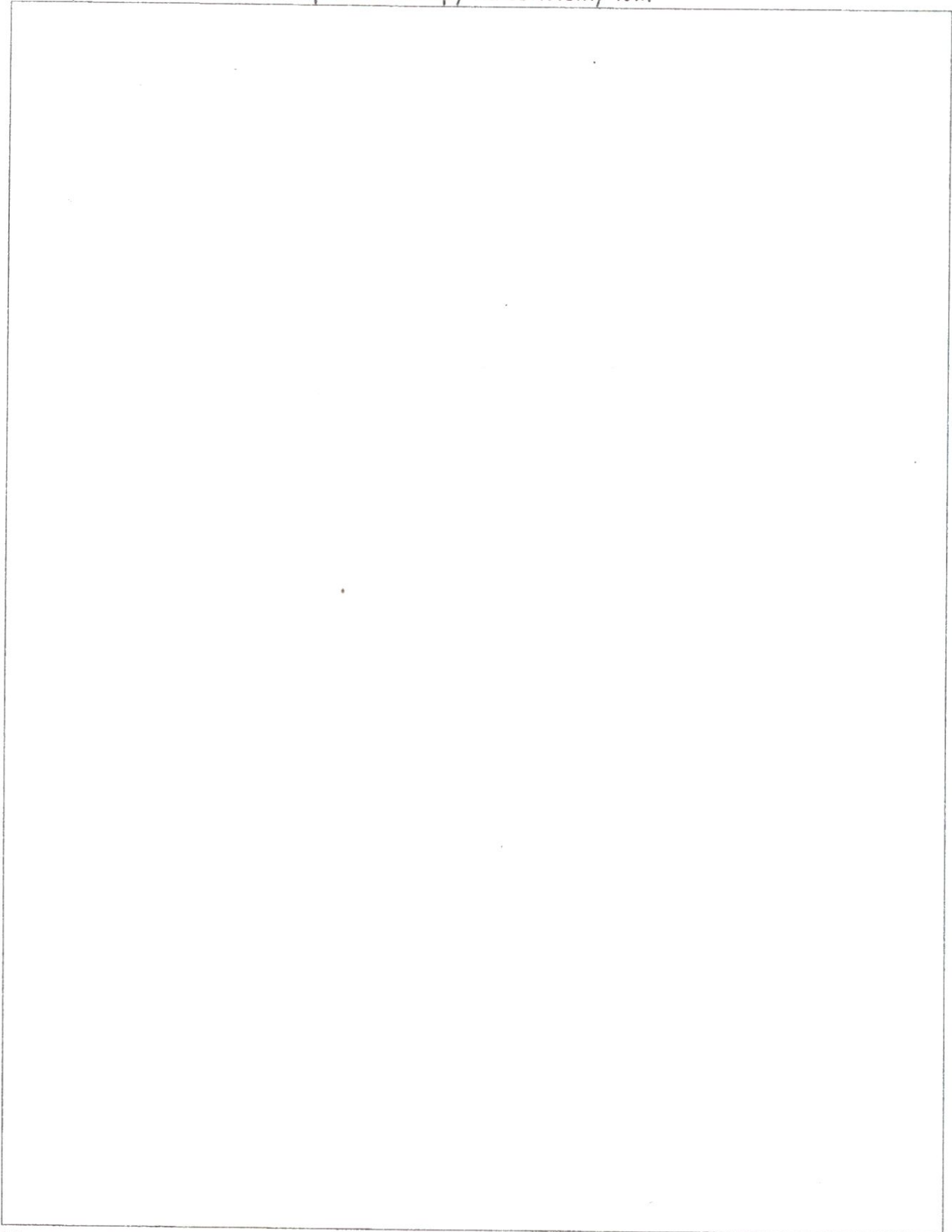

Назва композиції _____

Тема 17. Значення фактури у створенні художнього образу Графічні фактури

Контрольні питання

1. Дайте визначення поняття «Фактура»: _____
2. Яке, на вашу думку, значення фактури у створенні виробів промислового і графічного дизайну _____
3. Порівняйте способи передачі фактури різних поверхонь у графічних і живописних композиціях: _____



1 2

3 4

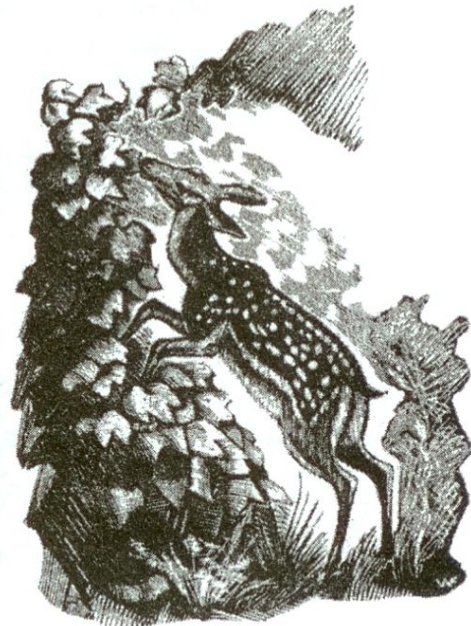
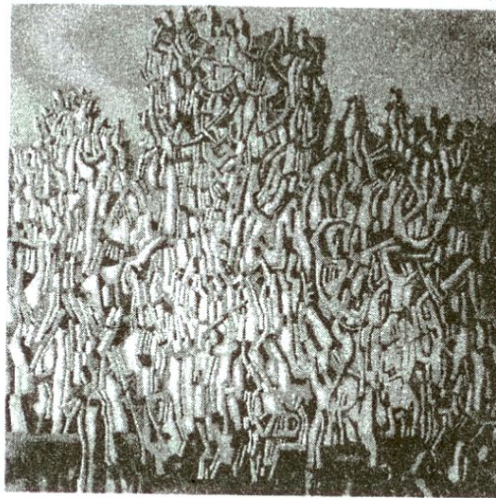

4. Визначте роль фактури у створенні художніх образів цих творів: _____

Тестові завдання

1. Розгляньте особливості поверхонь різноманітних природних матеріалів та визначте характер формотворчих ліній.

Застигла лава



Відбиток амоніта

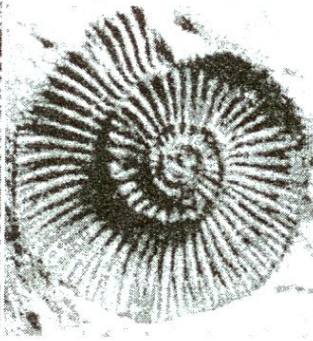

Мінерал



Рифові водорості

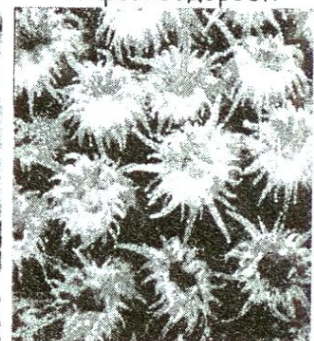

Тренувальні вправи

1. Виконайте графічні фактури, розмістіть їх у формальній композиції.

Приклад виконання завдання

Вправа

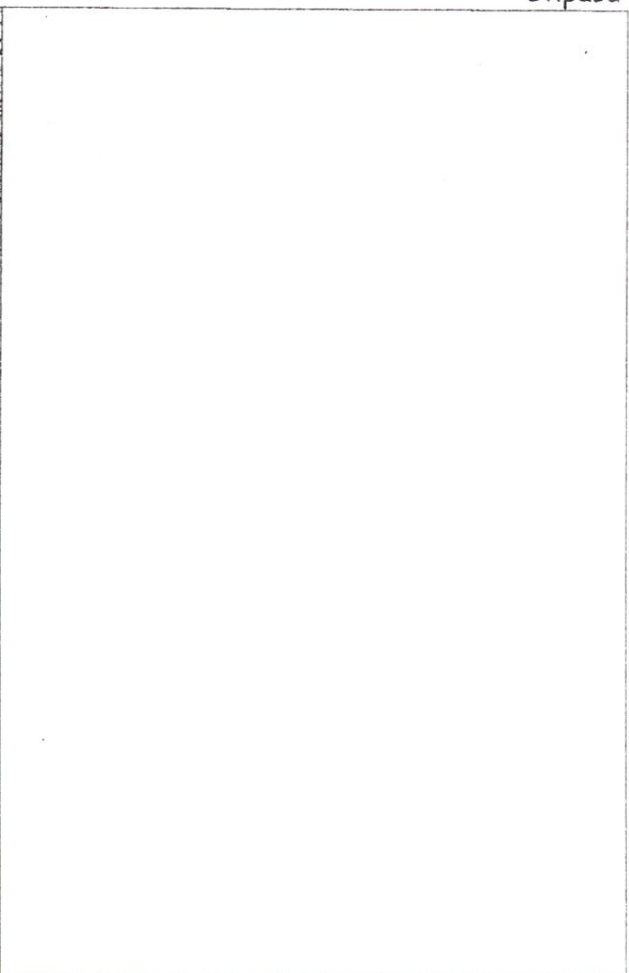
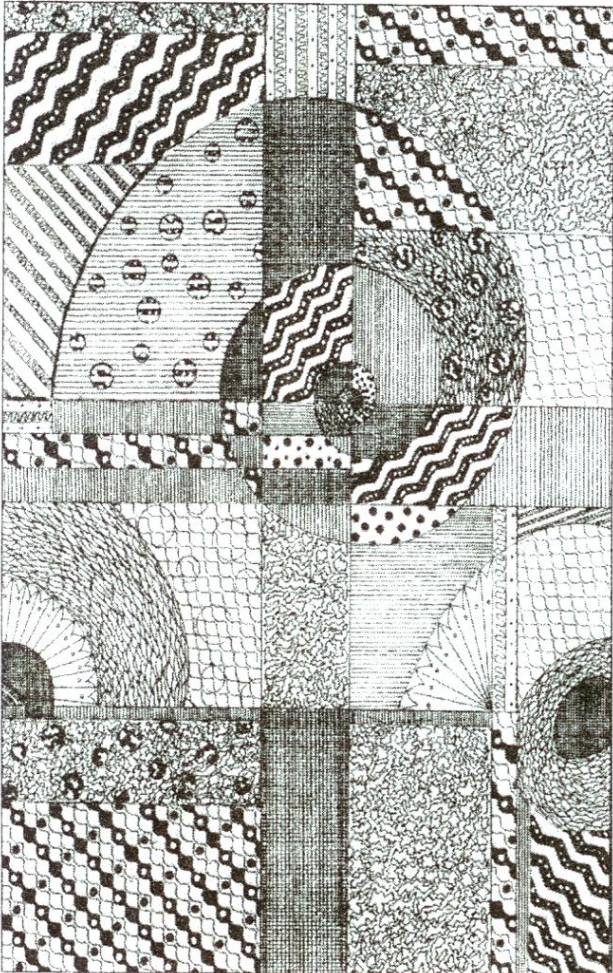

Тренувальні завдання

1. Зобразіть пари фактур, що передають протилежні за характером фізичні властивості поверхні матеріалів.

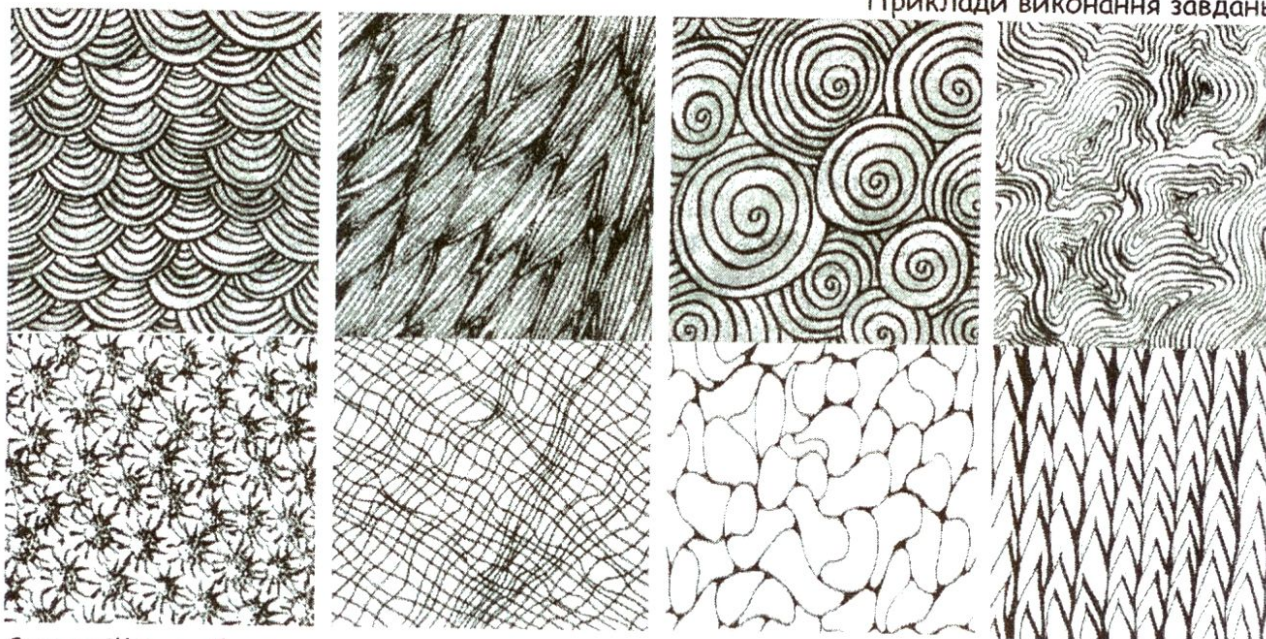

Самостійна робота

Протилежні за фізичними властивостями поверхні матеріалів фактури:

гладка - шорстка

--	--

м'яка - тверда

--	--

матова - блискуча

--	--

тепла - холодна

--	--

в'язка - рідка

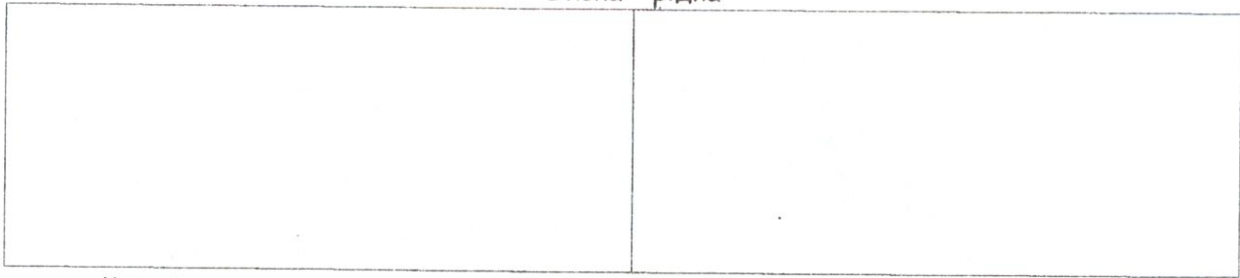

власний варіант

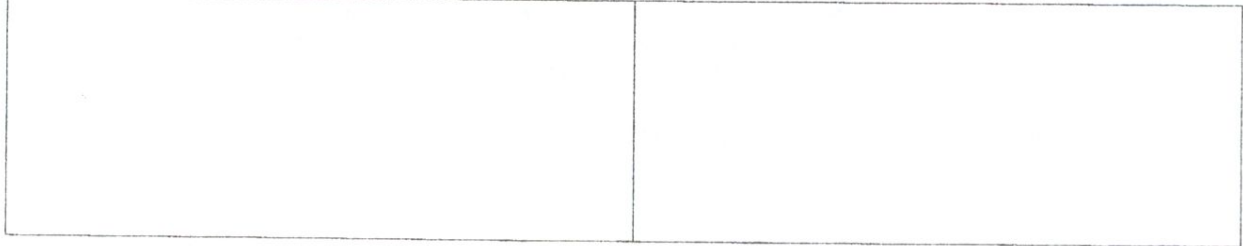

Практичне творче завдання «Застосування фактури у створенні художнього образу»

Орієнтовні теми: радість-сум, спокій-тривога, бадьорість-кволість, врівноваженість-роздратованість, зацікавленість-байдужість.

Матеріали: туш, перо; гелева ручка.

Техніка виконання: рисунок.

Практичні поради

1. Створіть пари фактури, що передають різні емоційні стани та викликають образні асоціації.
2. Дотримуйтеся масштабності: розміщуйте зображення відповідно до розмірів прямокутника так, щоб прочитувався характер фактури.
3. Розташуйте фактури у таблиці на аркуші паперу форматом А3.

Приклади виконання завдань

радість-сум

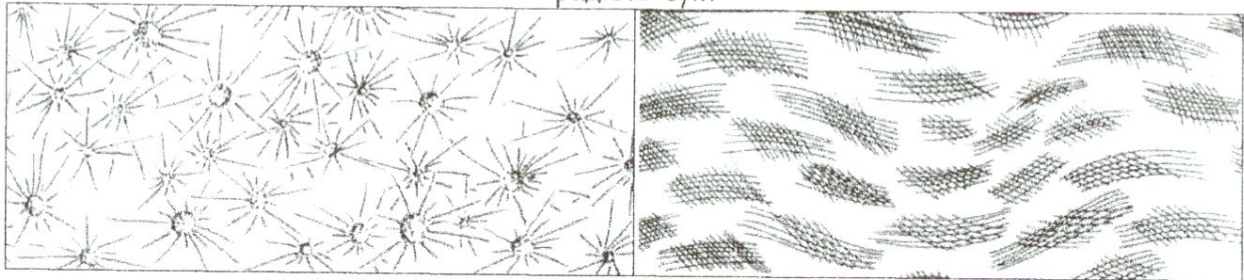

спокій-тривога

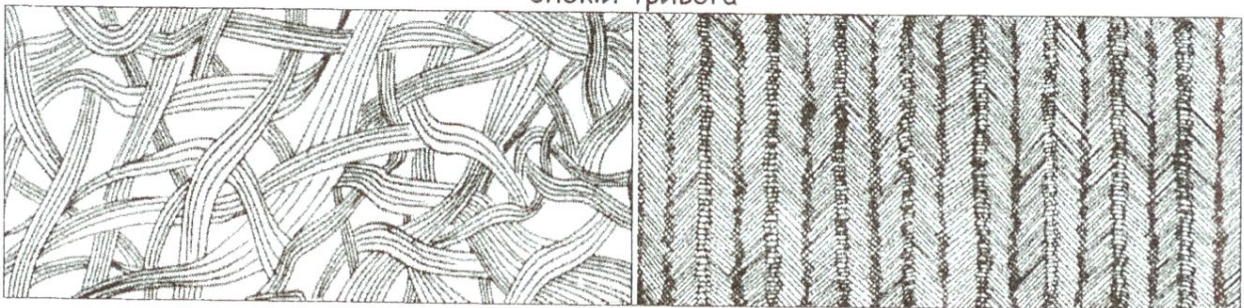

Тема 18. Імітація поверхні матеріалів Фактура в кольорі

Контрольні питання

1. Дайте визначення поняття «Імітація»: _____
2. З якою метою архітектори і дизайнери застосовують імітацію матеріалів в проектній практиці? _____
3. Чи є, на ваш погляд, потреба у створенні імітацій у чорно-білих кольорах і чому? _____

Тестові вправи

1. Виконайте оригінальні фактури-образи акварельними фарбами і гуашшю на папері різного виду. Дайте їм назви та вклейте в таблицю.

Тренувальні вправи

1. Виконайте на окремих аркушах імітації різноманітних поверхонь природних і штучних матеріалів. Кращі зразки вклейте у таблицю.

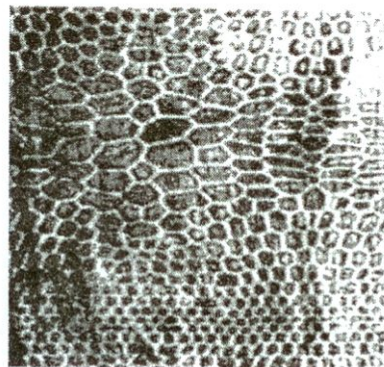
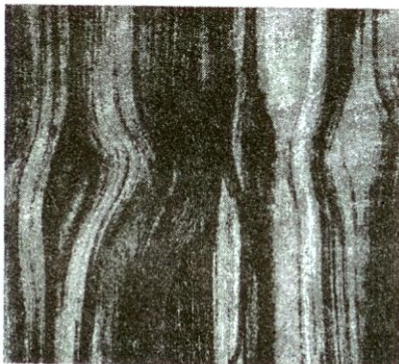

Триклади виконання завдань



Дерево		Камінь	
Шкіра		Тканина	

Самостійна робота

Пластик		За вибором	
---------	--	------------	--

Практичне творче завдання
«Створення декоративної композиції
із застосуванням імітації матеріалів»

Орієнтовні теми: Давньогрецька ваза, Приладдя столяра, Кухонний натюрморт, Місто-фантазія.

Матеріали: гуаш, акварель; олійні фарби, розчинник; пензлі, клей; папір різної щільності та характеру поверхні.

Техніка виконання: імітація, аплікація, колаж.

Практичні поради

1. Виконайте імітації поверхонь різних матеріалів.
2. Для надання композиції більшої виразності використовуйте природну і технологічну фактури.
3. Врахуйте вплив фактури на формування центру композиції та її рівновагу.
4. Створюючи композицію, застосуйте різноманітні матеріали і техніки.

Пошукові ескізи

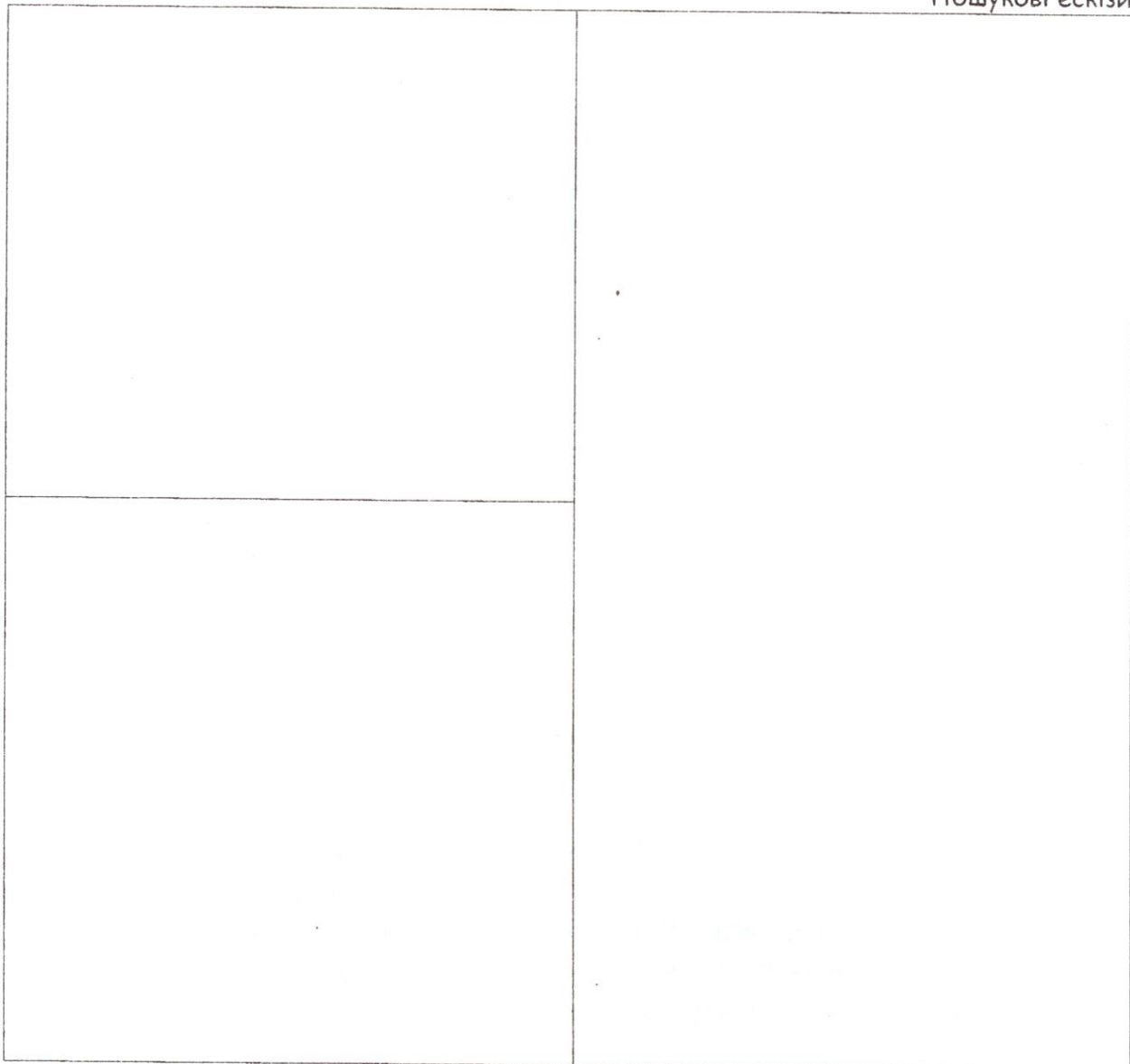

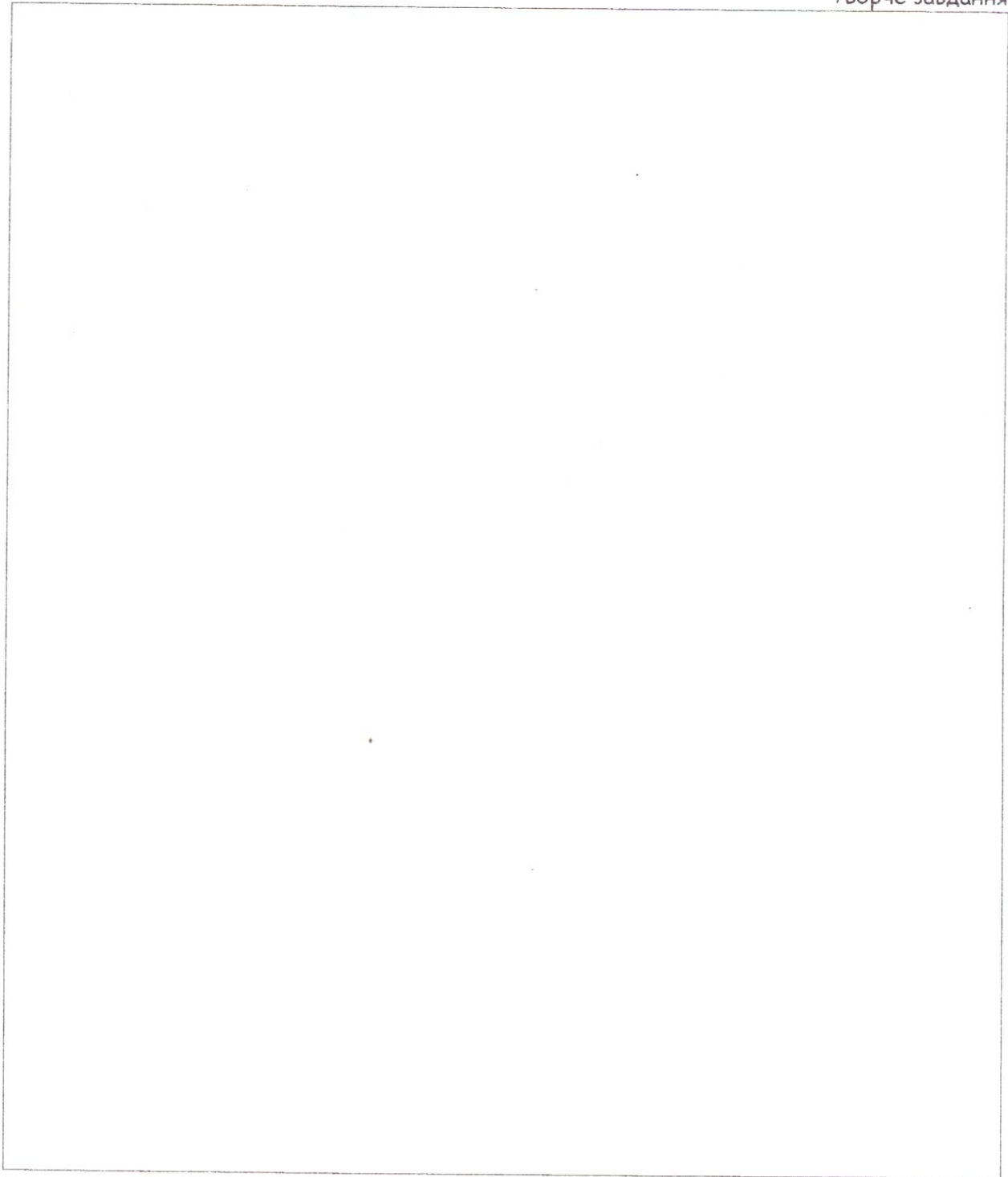

Назва композиції _____

Творче завдання за бажанням
«Створення ескізного проекту сувенірного виробу
із застосуванням імітації матеріалів»

Орієнтовні теми: Кам'яна квітка, Соляний свічник, Дерев'яна скринька, Дерев'яна іграшка, Кухонна рукавичка, Панно з тканини, Обкладинка для книжки.

Матеріали: імітації каменю, дерева, тканини, шкіри.

Формат: А3.

Домашнє завдання 1. Створення графічної композиції з виявленням стану руху або спокою (із застосуванням фактур)

Орієнтовні теми: Вітер надії, Ріка любові, Технополіс, Час зупинився.

Матеріали: чорна гелева ручка, фломастер, тонований і фактурний папір.

Техніка виконання: рисунок, аплікація, колаж.

Практичні поради

1. У створенні композиції застосуйте основні закони, правила і прийоми композиції, за потреби використайте точки, плями, різноманітні лінії.
2. Для надання роботі більшої виразності використайте різноманітні імітації матеріалів та фактури, створені власноруч або запозичені з друкованих видань.
3. Виконайте завдання на аркуші паперу або картону формату А3.
4. Доберіть назву композиції, що відповідає її змісту.

Приклади виконання завдань

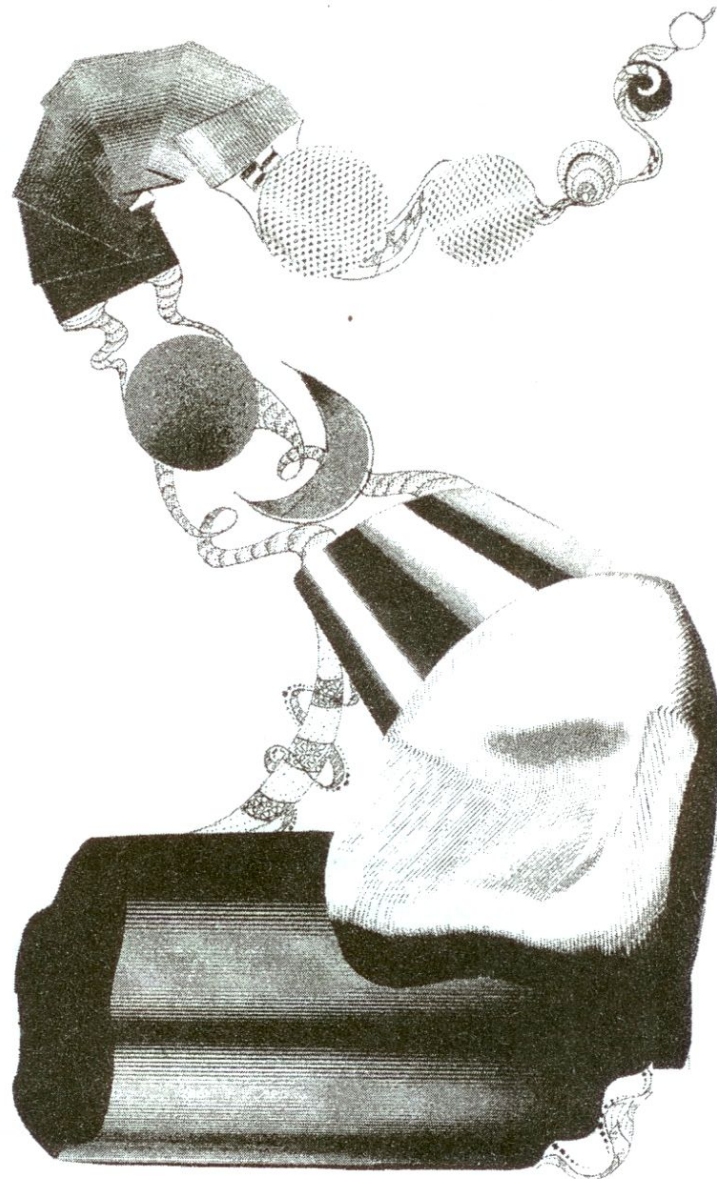

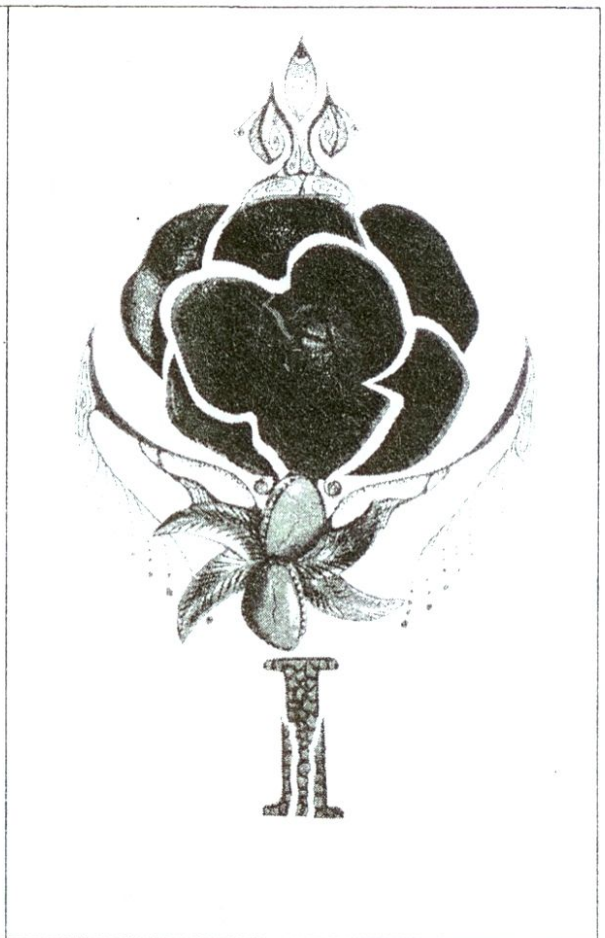

Пошукові ескізи

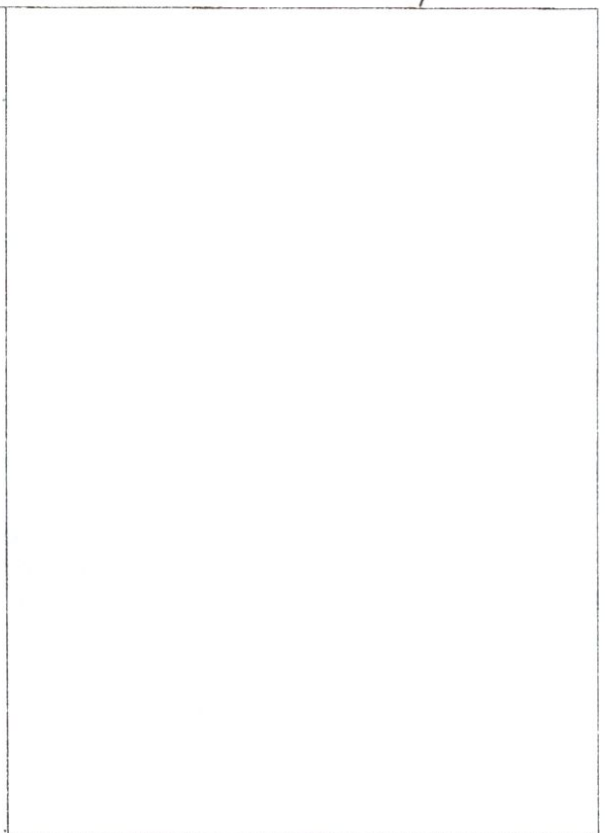
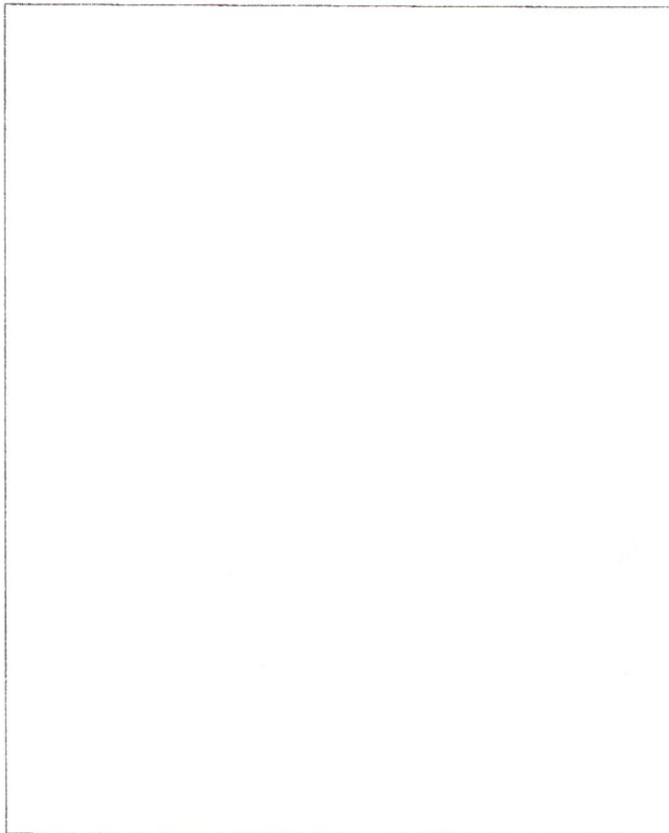

Тематичне оцінювання

Завдання теми	1	2	3	4	5	6	7	8	9	10	11	12	13	14	15	16	17	18	дз	
Контрольні питання	1	■	■	■	■	■	■	■	■	■	■	■	■	■	■	■	■	■	■	
	2	■	■	■	■	■	■	■	■	■	■	■	■	■	■	■	■	■	■	
	3	■	■	■	■	■	■	■	■	■	■	■	■	■	■	■	■	■	■	
	4	■	■	■	■	■	■	■	■	■	■	■	■	■	■	■	■	■	■	
Тестові вправи	1	■	■	■	■	■	■	■	■	■	■	■	■	■	■	■	■	■	■	
	2	■	■	■	■	■	■	■	■	■	■	■	■	■	■	■	■	■	■	
	3	■	■	■	■	■	■	■	■	■	■	■	■	■	■	■	■	■	■	
	4	■	■	■	■	■	■	■	■	■	■	■	■	■	■	■	■	■	■	
Тестові завдання	1	■	■	■	■	■	■	■	■	■	■	■	■	■	■	■	■	■	■	
	2	■	■	■	■	■	■	■	■	■	■	■	■	■	■	■	■	■	■	
Тренувальні вправи	1	■	■	■	■	■	■	■	■	■	■	■	■	■	■	■	■	■	■	
	2	■	■	■	■	■	■	■	■	■	■	■	■	■	■	■	■	■	■	
	3	■	■	■	■	■	■	■	■	■	■	■	■	■	■	■	■	■	■	
	4	■	■	■	■	■	■	■	■	■	■	■	■	■	■	■	■	■	■	
Тренувальні завдання	1	■	■	■	■	■	■	■	■	■	■	■	■	■	■	■	■	■	■	
	2	■	■	■	■	■	■	■	■	■	■	■	■	■	■	■	■	■	■	
Пошукові ескізи	1	■	■	■	■	■	■	■	■	■	■	■	■	■	■	■	■	■	■	
	2	■	■	■	■	■	■	■	■	■	■	■	■	■	■	■	■	■	■	
	3	■	■	■	■	■	■	■	■	■	■	■	■	■	■	■	■	■	■	
	4	■	■	■	■	■	■	■	■	■	■	■	■	■	■	■	■	■	■	
	5	■	■	■	■	■	■	■	■	■	■	■	■	■	■	■	■	■	■	
	6	■	■	■	■	■	■	■	■	■	■	■	■	■	■	■	■	■	■	
Творчі завдання	1	■	■	■	■	■	■	■	■	■	■	■	■	■	■	■	■	■	■	
	2	■	■	■	■	■	■	■	■	■	■	■	■	■	■	■	■	■	■	
	3	■	■	■	■	■	■	■	■	■	■	■	■	■	■	■	■	■	■	
	4	■	■	■	■	■	■	■	■	■	■	■	■	■	■	■	■	■	■	
	5	■	■	■	■	■	■	■	■	■	■	■	■	■	■	■	■	■	■	
Творчі завдання за бажанням	1					■		■	■		■			■		■				

Примітка:

- 1) завдання, що підлягають виконанню, позначені сірим кольором;
- 2) завдання для самостійної роботи позначені зірочкою (*);
- 3) домашнє завдання позначено як ДЗ.

Список літератури

1. *Алексеев С.С.* О колорите. – М.: Изобр. искусство, 1974. – 168с.
2. *Антонович Є.А., Щерба М.А., Шпильчак В.А.* та ін. Збірник практикумів з художньо-графічних дисциплін. Ч. 1. Основи художнього конструювання. Основи композиції. Педагогічна практика: Навчальний посібник. – Івано-Франківськ: Прикарпатський університет, 1995. – 152 с.
3. *Алпатов М.В.* Композиция. – М.: Искусство, 1940. – 131с.
4. *Арнхейм Р.* Искусство и визуальное восприятие. – М.: Прогресс, 1974.- 392с.
5. *Бегенау З.Г.* Функция, форма, качество. – М.: Мир, 1969.-168 с.
6. *Беда Г.В.* Основы изобразительной грамоты. – М.: Просвещение, 1981. – 240с.
7. *Владимиров А.В., Осинев Н.Ф.* Магия цвета. – М.: Знание, 1965. – 62 с.
8. *Волкотруб И.Т.* Основы художественного конструирования: Ученик для худож. учеб. заведений. – 2-е изд., перераб. и доп. – К.: Вища школа, 1988. – 191с.: ил.
9. *Голубева О.Л.* Основы композиции. – М.: Изобраз. Искусство, 2001. – 120 с.: ил.
10. *Даниленко В.Я.* Основы дизайну. – К.: ІЗМН, 1996. – 92с.
11. *Зернов В.А.* Цветоведение. – М.: Книга, 1972. – 239с.
12. *Кириченко М.А., Кириченко І.М.* Основы образотворчої грамоти: Навч. посіб. – 2-ге вид., перероб. і допов. – К.: Вища шк., 2002. – 190 с.: іл.
13. *Костенко Т.В.* Основы композиции та тримірного формоутворення: Навч.-метод. посіб. – 2-е вид., перероб. і допов. –Харків: ХДАДМ, 2003. – 256с.
14. *Костина А.В.* Эстетика рекламы: Учебное пособие. – М.: Социум, 2001. – 306 с.
15. *Кулебакин Г.И.* Рисунок и основы композиции: Учеб. для СПТУ/ Под ред. Т.Л. Кильпе. – 3-е изд., перераб. и доп. – М.: Высш. шк., 1988 – 128с.: ил.
16. *Куленко М.Я.* Основы композиции в образотворчому мистецтві: Навчальний посібник. – К.: КНУБА, 2001. – 80 с.
17. *Михайленко В.Є., Яковлев М.І.* Основы композиции (геометричні аспекти художнього формотворення): Навч. посіб. для студ. вищих навч. закладів. – К.: Каравела, 2004. – 304с.
18. *Ніколаєва Т.В.* Тектоніка формоутворення костюма: Навчальний посібник. – К.: Арістей, 2005. – 224с.

19. *Норенков С.В.* Композиционная деятельность в архитектурной подготовке студентов // Межвуз. сб.: "Художественно-композиционная подготовка архитекторов и дизайнеров". - Горький: Изд-во ГГСИ, 1985. - С.16-23.
20. *Норенков С.В., Шаповал А.В.* Понятие композиционной деятельности / Методология и теория деятельности. - Горький: Изд-во ГГСИ, 1982. - 188 с.
21. *Сомов Ю.С.* Композиция в технике. - М.: Машиностроение, 1988. - 288с.
22. *Таунач Т.Л., Федосова О.В., Васильков В.Г.* та ін. Малі будівельні форми: Навч. посіб. для студ. архітект. вузів. - К.: Вища школа, 1994р. - 185с.
23. *Фаворский В.А.* Об искусстве, о книге, о гравюре. - М.: Книга, 1986. - 240 с.: ил.
24. *Чернышев О.В.* Формальная композиция. - Минск: Харвест, 1999. - 308 с.
25. *Шаповал Н.Т.* Прикладна теорія архітектурної композиції: Навч. посіб. для студ. архітект. вузів. - К.: КНУБА, 2000р. - 288с.
26. *Шевелев И.Ш., Марутаев М.А., Шмелев И.П.* Золотое сечение. - М.: Стройиздат, 1990. - 344 с.
27. *Шорохов Е.В.* Композиция. - М.: Просвещение, 1986. - 228с.
28. *Шорохов Е.В.* Основы композиции: Учеб. пособ. для студ. пед. ин-тов по спец. № 2109 «Черчение, рисование и труд». - М.: Просвещение, 1979. - 303 с., ил.
29. *Яблонский В.А.* Преподавание предметов «Рисунок» и «Основы композиции»: - 3-е изд., перераб. и доп. - М.: Высш. шк., 1989. - 78с.
30. *Яремків М.М.* Композиція: творчі основи зображення: Навч. посіб. - Тернопіль: Підручники і посібники, 2005. - 112с.

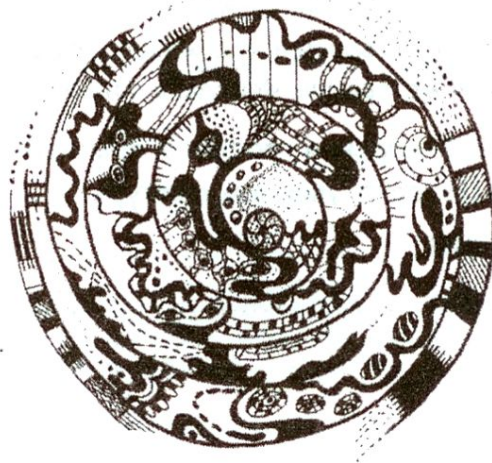

ЗМІСТ

ПЕРЕДМОВА	3
СПИСОК ІЛЮСТРАЦІЙ	4
ДІАГНОСТИЧНІ ЗАВДАННЯ	5
РОЗДІЛ I. ОРГАНІЗАЦІЯ КОМПОЗИЦІЇ	7
Тема 1. Визначення композиції. Види композиції. Основні закони композиції	7
Тема 2. Правила і прийоми композиції. Засоби створення художнього образу	13
Тема 3. Формування цілісної композиції. Відкрита і замкнена композиція	19
Тема 4. Виділення композиційного центру. Встановлення композиційної рівноваги	25
РОЗДІЛ II. ЗОБРАЖАЛЬНІ ЗАСОБИ КОМПОЗИЦІЇ	29
Тема 5. Основні засоби композиції. Закономірності оптичного сприйняття точки і лінії на площині	29
Тема 6. Виразальні можливості точки у передачі простору, форми та об'єму предметів	35
Тема 7. Виразальні можливості лінії. Види ліній. Роль лінії в організації структури композиції	39
Тема 8. Зображення форми предметів за допомогою ліній. Оптичне руйнування площини лініями.....	45
Тема 9. Застосування точок і ліній у площинних композиціях. Передача за їх допомогою руху	51
Тема 10. Створення художнього образу за допомогою точок і ліній, спрямованих уверх або вниз	57
Тема 11. Створення художнього образу за допомогою точок і ліній, спрямованих по діагоналі	61
Тема 12. Створення художнього образу за допомогою ліній, спрямованих до або від центру, чи по спіралі	69
Тема 13. Виразальні можливості штрихів. Види штрихів. Тон	75
Тема 14. Роль штрихування у світлотіньовому моделюванні форми	79
Тема 15. Виразальні можливості плями	83
Тема 16. Значення контуру в створенні виразного силуету	87
Тема 17. Значення фактури у створенні художнього образу. Графічні фактури	91
Тема 18. Імітація поверхні матеріалів. Фактура в кольорі	95
ДОМАШНЄ ЗАВДАННЯ 1. Створення графічної композиції з виявленням стану руху або спокою (із застосуванням фактур)	99
ТЕМАТИЧНЕ ОЦІНЮВАННЯ	101
СПИСОК ЛІТЕРАТУРИ	102

Навчальне видання

КАЛІНІЧЕНКО Олена Василівна

ПРАКТИКУМ З КОМПОЗИЦІЇ

Частина I

4-те видання, стереотипне

В авторській редакції

Дизайн та комп'ютерна верстка В.В. Калініченко

Підп. до друку 25.03.10. Формат 60x84/8. Папір офс.
Офс. друк. Ум. друк. арк. 12.09. Обл.-вид. арк. 13,0.
Тираж 100 прим. Зам. № 71-1.

Видавництво Національного авіаційного університету «НАУ-друк»
03680. Київ-58, проспект Космонавта Комарова, 1.

Свідоцтво про внесення до Державного реєстру ДК № 977 від 05.07.2002