

ДОДАТОК К

Результати випробувань натурального відсіку літака, стендових досліджень
за умови раптової розгерметизації відсіку



Рисунок А.1. Форма вихідного отвору при руйнуванні лобового скла в кабіні пілотів пасажирського літака середньої протяжності (ПЛСП) з початковим додатнім надлишковим тиском в кабіні



Рисунок К.2. Форма випробуваного отвору з $F_{\text{від}}=0,036$

Рисунок К.3. Форма випробуваного отвору з $F_{\text{від}}=0,095$

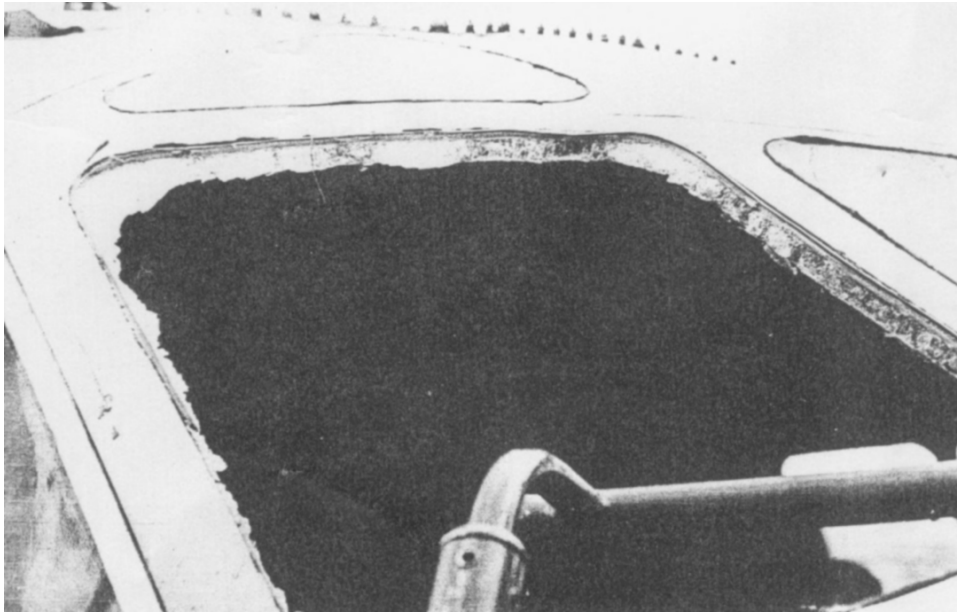

Рисунок К.4. Форма випробуваного отвору з $F_{\text{від}}=0,486$

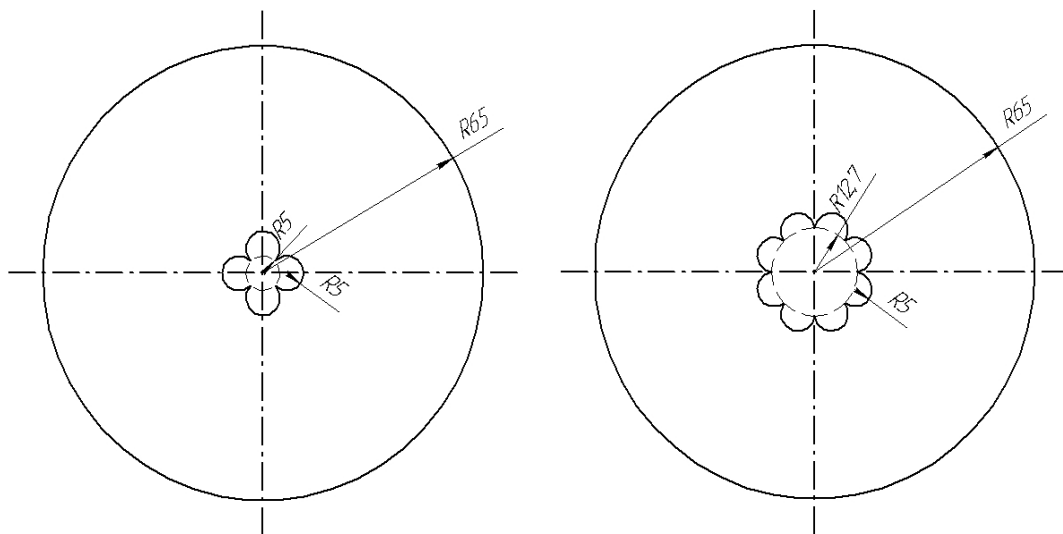

Рисунок К.5. Форма отвору за умови розрива мембрани з $F_{\text{від}}=0,486$

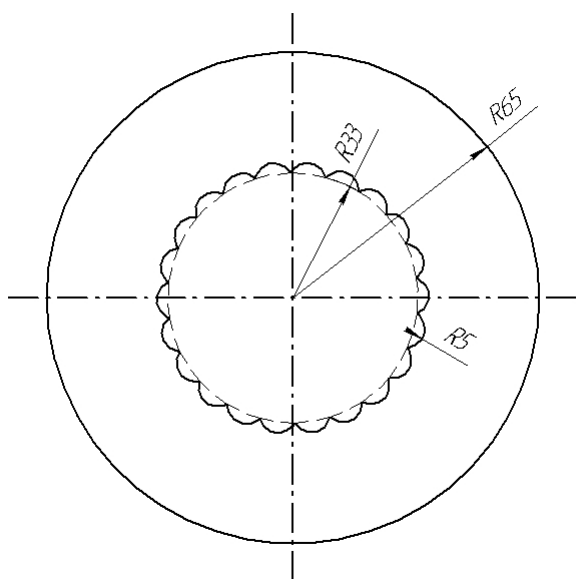
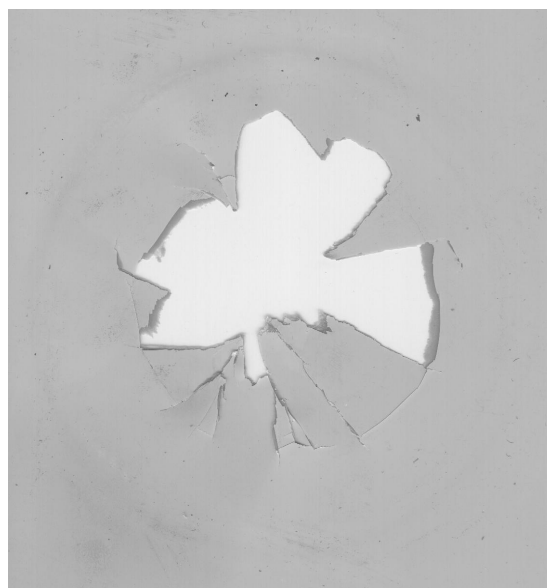

Рисунок К.6. Форма отвору за умови розрива мембрани з $F_{\text{від}}=1$